

CRUISE

NETTETS VILDVEJE

OM LØGN, MANIPULATION & PROPAGANDA ONLINE

**MEDIERÅDET
FOR BØRN & UNGE**



Nationalt Center for
Forebyggelse af Ekstremisme



POLITIETS EFTERRETNINGSTJENESTE
DANISH SECURITY AND INTELLIGENCE SERVICE

Indhold

03 — Indledning

04 — ”Jeg svigtede en pige, da hun havde allermest brug for mig.”
Skolelærer, Christian Koed

06 — Kapitel 01 Internettet er en maskine

18 — Kapitel 02 Mellem information og misinformation på nettet

32 — Kapitel 03 Hadske tale og grænser for ytringsfrihed

45 — Kapitel 04 Ung, sårbar og på vildveje

57 — Kapitel 05 Digital dannelse mod ekstreme budskaber

62 — Begrebs- og ordforklaring

65 — Kildehenvisninger

Indledning

At være on- og offline er to sider af samme sag, når man er ung i dag. De to dimensioner smelter sammen og bliver til én samlet virkelighed. Og danske børn og unge er storforbrugere af de digitale platforme.

Det er en udbredt antagelse, at de ofte er bedre end deres forældre eller lærere til it og til at bruge de nye teknologier og platforme. Men når det gælder om at forholde sig kritisk til den information, de møder, eller hvad der er fornuftig adfærd på nettet, kan de hurtigt komme på vildveje. De såkaldte digitale indfødte kan blive digitalt sårbare. Voksne har derfor en vigtig rolle at spille både i klasse- og ungdomsværelset – og i netmediernes maskinrum. Vi skal derfor tage børn og unges kritiske, digitale dannelse alvorligt. Ellers kan det gå galt.

På nettet og de sociale medier spredes nemlig også antidemokratiske budskaber, propaganda og misinformation med lynets hast. Og ekstremister og terrorgrupper udnytter og bruger dygtigt nettet til at groome, rekruttere eller opfordre til kriminelle aktiviteter. I yderste konsekvens kan dette indhold have en

indflydelse på, at unge anser vold som et legitimt udtryksmiddel.

Medierådet for Børn og unge, Nationalt Center for Forebyggelse af Ekstremisme og Politiets Efterretningstjeneste vil gerne med dette magasin give et bidrag til debatten om, hvordan vi ruste børn og unge til at blive mere modstandsdygtige.

Initiativet er en del af Regeringens handlingsplan for forebyggelse og bekæmpelse af ekstremisme og radikaliserings (2016), hvor netop ekstremisme på nettet er i fokus.

Magasinet indeholder fem temaer om blandt andet sårbare unge og nogle af nettets mere mørke sider – og som børn og deres voksne kan være opmærksomme på.

Eller tale mere sammen om: Derfor er der også i hvert tema et par spørgsmål til refleksion.

God læse- og diskussionslyst!

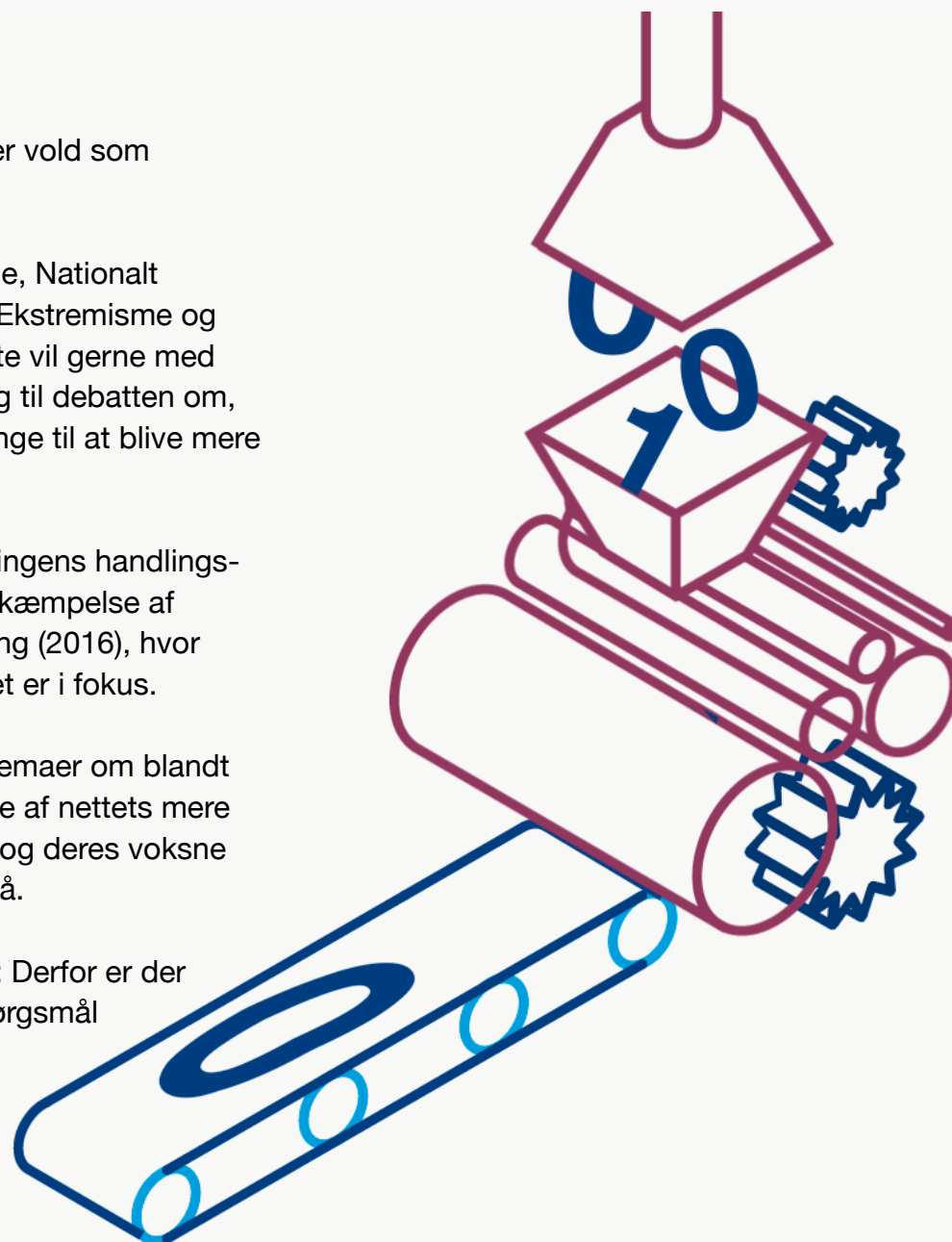

”Jeg svigtede en pige, da hun havde allermest brug for mig.”

Skolelærer, Christian Koed

”Jeg har fejlet! Jeg svigtede en pige, da hun havde allermest brug for mig. Det er ikke sjovt at erkende, men det er nødvendigt.

Tilbage i august 2014 blev jeg ansat som lærer på en skole på Sjælland. Her mødte jeg den nu landskendte, og såkaldte ”Kundbypige.” Dét blev starten på et samarbejde, der skulle få hende væk fra en usund adfærd. Hun var ensom, boede på et opholdssted, savnede sin mor og manglede et sundt ståsted i livet.

Langsomt begyndte hun at få venner og efter en tur til Tyrkiet blev hun ovenikøbet forelsket. Manden var muslim. Og hvis de skulle blive rigtige kærestepar, måtte hun konvertere, mente han. Efter deres korte forbindelse, blev hun draget af, hvad hun troede var muslimsk kultur.

Hun blev langsomt opslugt af ekstremistiske personligheder på nettet, der belønnede hendes nyfundne identitet med ord og sætninger som: ”søster”, ”du er særlig”, ”du er på rette vej til himmerige”, ”de vantro skal straffes”, ”vejen til Jihadisme” osv.

Det var også vigtigt for pigen at vise omverdenen ”den rette vej”. Hun postede billeder af gruppen, der kalder sig Islamisk Stats (IS) flag, provokerende trusler og citater af kendte terrorister.



Foto: Tariq Mikkel Khan

Selv havde jeg fået et andet job, men jeg var efterhånden den eneste, hun betroede sig til. Når hun lyttede til mine anbefalinger, slettede hun de voldsomme opslag. Men folk blev naturligvis provokeret på de sociale medier og begyndte at kræve en forklaring. Hun svarede igen med flere provokationer og bildte samtidig sig selv ind, at hun havde drømt om Islamisk Stat på dansk jord.

Ved juletid fandt hun opskrifter på nettet til at fremstille bomber, og hun købte en del af materialerne. Politiet havde nogle advarende samtaler med hende uden effekt, og snart kunne jeg heller ikke tale hende væk fra de dunkle tanker. Og her svigtede jeg. Jeg svigtede hendes tillid, da jeg i hemmelighed optog 55-minutters samtale på en parkeringsplads en tirsdag aften i januar 2016. Få dage efter blev hun anholdt.

Indledningsvis sagde jeg, at jeg havde fejlet. Det var ikke en fejl at stoppe en vildfaren teenager i at ville bombe en masse uskyldige mennesker. Fejlen lå i, at jeg ikke tog hendes nye identitet seriøst nok – og at jeg ikke i min vildeste fantasi kunne forestille mig, at en etnisk dansk pige bl.a. kunne lade sig hjernevaske på Twitter og andre sociale medier i en sådan grad, at hun var klar til at gå i kamp.

Det var faktisk, hvad der var ved at ske. Og heri ligger læren; vi voksne har et stort ansvar for de unges dannelse og trivsel – også på internettet, men voksne er forskrækkede og forældede, når det kommer til den digitale verden.

I min generation skulle man gå på biblioteket, tage toget til Berlin, optage samfundsprogrammer på VHS-bånd eller gå til foredrag i forsamlingshuset for at blive mere oplyst. I dag tager det omkring fire

klik, enkelte swipes, et par venneanmodninger og tre snaps på chatten for at opnå de samme muligheder. Og denne nye verden er fantastisk – hvis man formår at håndtere den.

”Kundbypigen” blev immun overfor omverdenens bekymringer. Hun lærte ikke at sortere godt fra skidt eller være kildekritisk og det er der rigtig mange unge, der heller ikke gør. Vi voksne skal gå sammen med de nysgerrige unge og turde tale deres digitale sprog. Lade dem vise os deres formåen og stille spørgsmål, så vi kan tale om, hvordan vi gebærder os på nettet.

Det er vigtigt at lære af denne sag, fordi den siger noget om det samfund, vi lever i. Vi må fortsætte med at gøre vores bedste til at hjælpe vores unge. Tale med dem, inspirere dem og give dem de rette redskaber, for dannelse kender ingen alder.”

01 Internettet er en maskine

- 07 — ”Nettet kender os bedre, end vi kender os selv”
- 08 — Du er varen
- 09 — ”Algoritmer – du bli’r, hvad du liker”
- 11 — Hør om internettet og maskinen bag
- 12 — Mellem ekkokamre og filterbobler
- 14 — Privatlivet er på spil
- 14 — Krypteret privatliv
- 16 — Mørkenettet – frit og lovløst

01 — Internettet er en maskine

Det kan virke uigennemskueligt, hvordan sociale medier og søgetjenester præsenterer os for netop det indhold, vi tiltrækkes af og gerne vil have. Som almindelig netbruger ved man måske nogenlunde, hvordan man finder viden gennem søgetjenester, navigerer på hjemmesider eller opretter profiler på sociale medier. Men bag den brugervenlige overflade er internettet en maskine, der består af nuller og ettaller, algoritmer og matematik. Og firmaerne bag de sociale medier og søgetjenester er blevet væsentlige magtfaktorer, som har gjort søgninger og adfærd på nettet til et enormt marked. Vores digitale fodspor handles og bruges af annoncører og tech-giganter og derfor bidrager vi selv til, hvordan maskinen fungerer.

”Nettet kender os bedre, end vi kender os selv”

Vi fortæller de sociale medier meget om os selv. Trykker vi det lille tommelfinger-ikon op og liker opslag på eksempelvis Facebook bare ti gange, kan tjenesten forudsige os bedre, end mange af dem, der kender os.

Vi røber mere og mere til de sociale medier og søgetjenester om vores adfærd og præferencer.

Vi oplyser med hvert eneste klik mere og mere om os selv; hvad der vækker vores opmærksomhed, hvad der får os til at reagere, og hvad vi gør hver eneste dag. For hvert klik sætter vi et digitalt fodspor. Vi røber mere og mere til de sociale medier og søgetjenester om vores adfærd og præferencer. Efter 300 likes er et socialt medie bedre til at forudse os, end vores egen partner er. Tjenesterne er simpelthen blevet kloge på os, påstår psykolog og professor ved Stanford University i Californien, Michal Kosinski:



Foto: Asger Ryø Borberg, Ritzau Scanpix

”Ikke nok med at vi fodrer eksempelvis Facebook med likes. Vi viser også, hvilke hjemmesider vi besøger, mens gps'en fortæller, hvor vi befinder os fysisk, og de seneste versioner af telefoner kan måle puls og hjerterytme. Og alt bliver lagret på vores smartphones. Selv de beskeder, vi ikke sender, er med til at tegne det billede af os, som fx Facebook bruger til at gøre vores oplevelse af tjenesten endnu mere målrettet og endnu bedre til at forudsige vores behov¹ (*Oversat fra engelsk*)”, understreger Kosinski.

Det er virksomhedernes strategi, at gøre de digitale tjenester mere og mere interessante og relevante for os. Derfor bruger de både vores bevidste tanker og overvejelser og vores følelser og færden til at tilrettelægge, hvad vi skal se: Søgetjenesten Google logger, det vil sige gemmer, flere oplysninger om os for hver søgning, vi foretager² – for eksempel:

- Hvilke søgeord vi brugte.
- Hvilke resultater vi fik frem.
- Hvilke af resultaterne vi valgte at gå videre til.
- Hvilke sider man ellers har besøgt på internettet.
- Hvor vi befinder os geografisk.

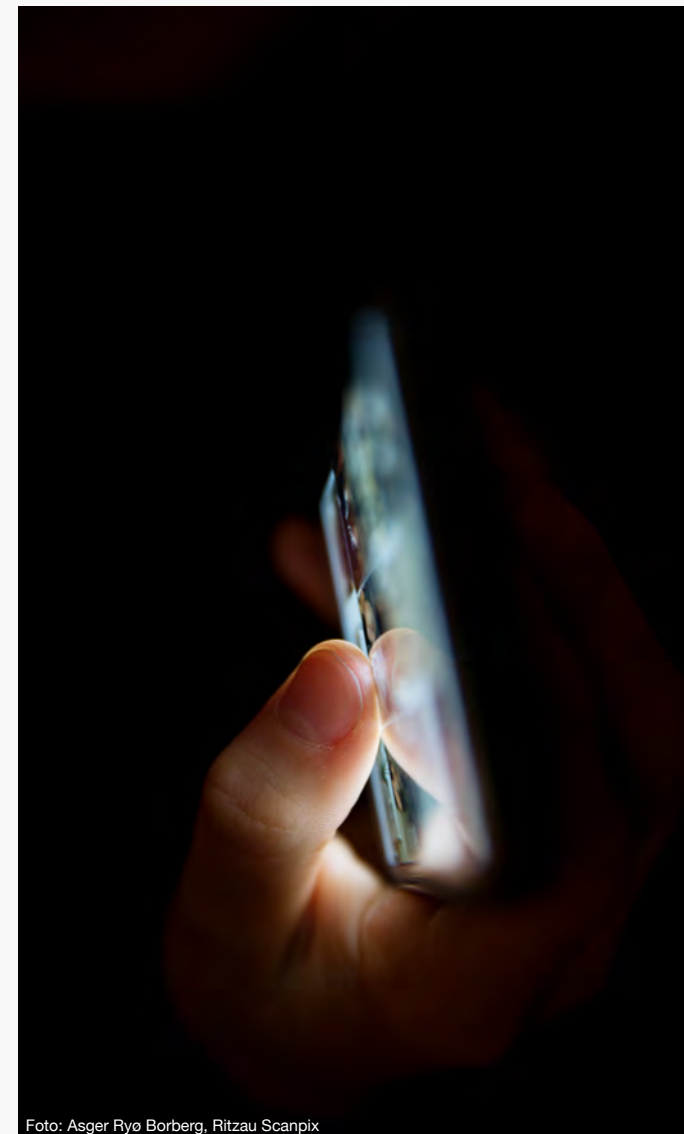
Den viden bruger Google til at kvalificere eller målrette de søgninger, vi vil lave i fremtiden, så de er tilpasset til os. Tilsvarende logger andre tjenester og sider vores adfærd. På den måde er intet længere privat for de fleste af os, der er online. Vi bidrager til såkaldt profilering, som er en kortlægning af os, som potentielle kunder og brugere, fordi vi løbende fortæller om vores mest personlige forhold, der samlet set fortæller om vores profil og præferencer: Hvilken mad vi foretrækker – måltidskasser eller take away eksempelvis. Hvilke tilbud vi falder for og hvornår på dagen, vi er mest tilbøjelige til at shoppe. Eller om vi er lidt dovne eller slås med vægten.

Du er varen

Efterhånden som Twitter, Snapchat, Amazon, Google, Instagram og alle de andre tjenester samler al den viden ind om os, bliver den store mængde data til mere end vores egne enkelte individuelle profiler. Data bliver til ”big data”, der tegner tydelige billeder af hele befolkningsgrupper tendenser; smag, holdninger og købevaner. Og den viden om os som forbrugere er værdifuld for virksomheder, der vil købe alt fra annonceplads i vores sociale medie-feeds til rå-data, der kan målrette virksomhedernes marketing og reklamer på de hjemmesider, vi besøger. Vi bruger de gratis

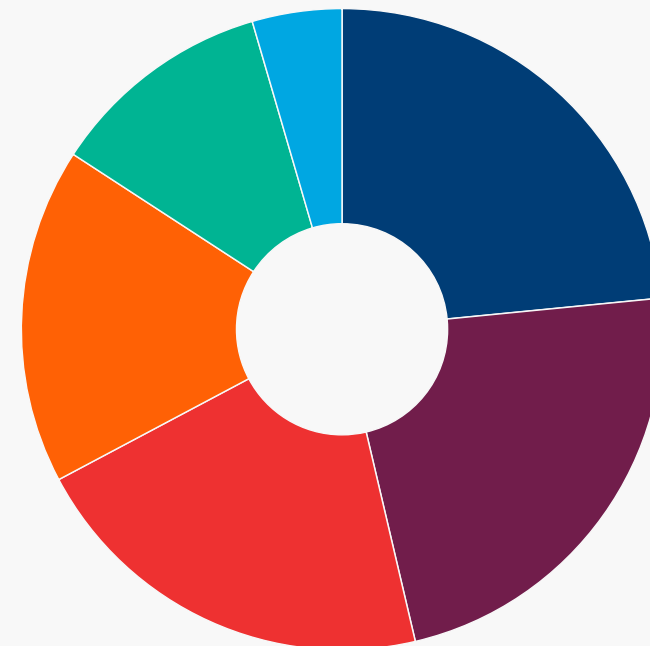

Så mange danske børn og unge i alderen 12-18 år har profiler på:

- Snapchat 83%
- Facebook 81%
- Instagram 74%
- Google+ 60%
- Twitter 40%
- Tumbler 16%

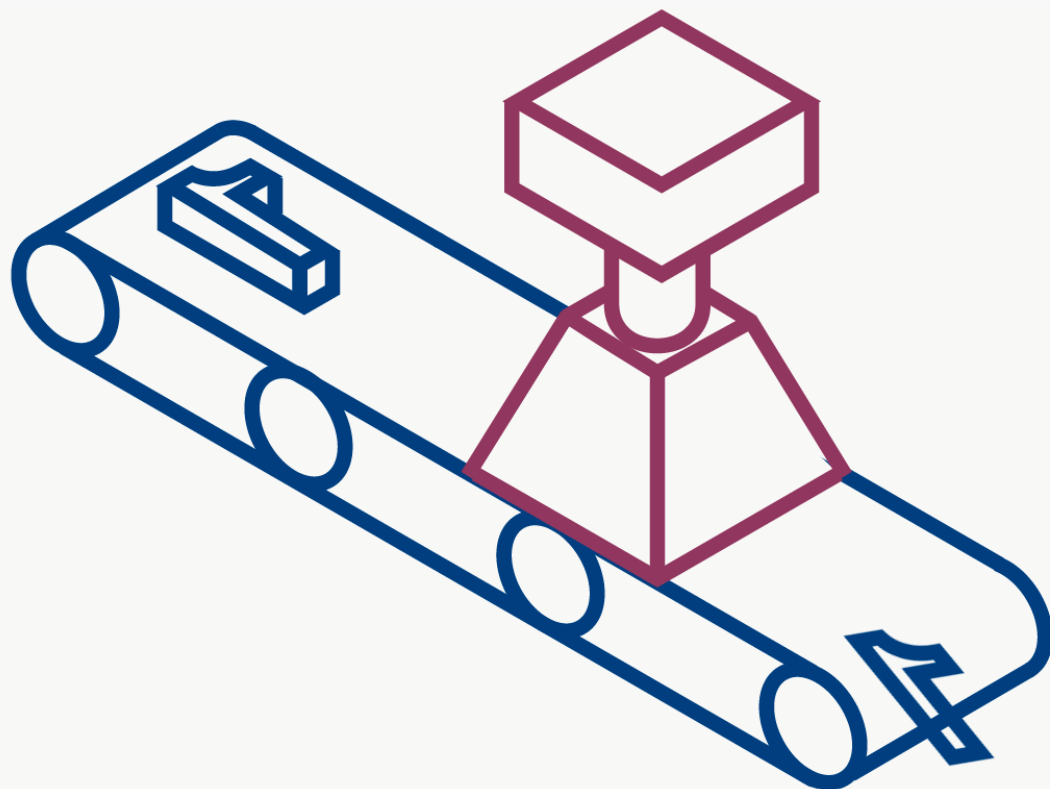

tjenester, og er med vores digitale fodspor selv den værdifulde vare.

Det tydeligste eksempel på vores digitale spor er måske, når vi møder den iøjnefaldende fane, der fortæller os, at: "Websitet anvender cookies til at huske dine indstillinger, statistik og at målrette annoncer. Denne information deles med tredjepart". Måske genkender man oplevelsen af, at reklamerne følger med rundt

på nettet, hvis man fx har søgt på flyrejser til byernes by, eller at et par sko synes at forfølge os i dagevis, hvis vi har klikket på skoene uden dog at købe dem. Reklamerne er de tydelige billeder på, at vi sætter digitale fodspor.

Tilsvarende bliver vores fodspor samlet til det mere nuancerede billede af os som forbrugere, der ikke direkte peger tilbage på en konkret søgning. Eksempelvis er resultaterne på

søgetjenesten Google afstemt efter vores forbrugsmønstre og generelle færdsel på nettet. Så en yderligere bekymring over profilering kan være den mere usynlige måde, vi bliver kategoriseret på af virksomheder, der kender vores adfærd gennem data.

"Algoritmer – du bli'r, hvad du liker"

Al den viden, søgetjenesterne indsamler om os, er værdifuld, fordi den er med til at gøre algoritmerne bedre, så tjenesterne fungerer bedre. Begrebet algoritme betyder i og for sig "formel" eller opskrift og de sociale mediers præcise formel forbliver en forretningshemmelighed. Det tætteste vi kommer på en definitionen, oplyser virksomheden Facebook:

"Dine venner og likes på Facebook påvirker de historier, der bliver vist på din nyhedsvæg. Det hjælper dig til at se flere historier, der interesserer dig, fra de venner, du interagerer mest med."³

Dykker vi lidt ned i det matematiske begreb, er en algoritme en opskrift på at løse et problem, og derfor er begrebet helt centralt, når vi programmerer. Her er matematikerens ord:

"En algoritme er en opskrift på løsningen af en opgave med instrukser om, hvor man begynder, og hvordan man skal gå videre til

den næste instruks eller beslutning. Når man følger en algoritme, løser man et komplekst problem, som ikke kan klares med en enkelt matematisk formel eller simpelt gentagne operationer”,⁴ forklarer Poul G. Hjorth, lektor ved Institut for Matematik og Computer Science på Danmarks Tekniske Universitet.

Når vi søger information på internettet, sker det på grundlag af søgemaskiner, der er baseret på søgealgoritmer. Google er den mest anvendte søgemaskine. Søgealgoritmen er netop en maskin-instruks, der identificerer, sorterer og rangerer hjemmesider på grundlag af deres egenskaber. Det kan for eksempel være det sprog, vi bruger, hvor vi befinder os fysisk, eller de søgninger vi har udført tidligere. Det betyder, at vi ikke nødvendigvis får alt information, der kunne være relevant, men blot den som søgemaskinen har defineret som relevant – for os hver især.

På samme måde som søgealgoritmen sorterer vores informationer for os, sorterer sociale medier vores venners opslag. Facebooks ”edgerank” er for eksempel en algoritme, der sorterer venners opslag, i forhold til, hvor meget vi interagerer med dem, hvor mange likes/kommentarer de har fået og hvor lang tid, der er gået. Det betyder, at det langt fra er alle venners opslag vi ser, og at det ikke altid er til at gennemskue, hvorfor vi ser lige præcis de opslag, vi rent faktisk ser. Det betyder også, at facebookvæggen kan komme til at kredse om bestemte temaer eller personer, hvis de fx er meget aktive eller meget gode til at tiltrække likes og kommentarer. Endelig har de enkelte platforme, som for eksempel Google og Facebook, stærke økonomiske interesser i at styre, hvad vi ser. For eksempel har annoncørbetalt indhold ofte fortrinsret i forhold til venners indhold.

Det kan derfor også være svært at gennemskue, hvordan det vi gør på internettet her og nu, kan påvirke og potentielt styre det vi møder på internettet i fremtiden.

Der findes alternativer til Google, hvor man får mere neutrale resultater, som ikke er baseret på ens tidligere adfærd fx Qwant.com, findx.com, duckduckgo.com og startpage.com

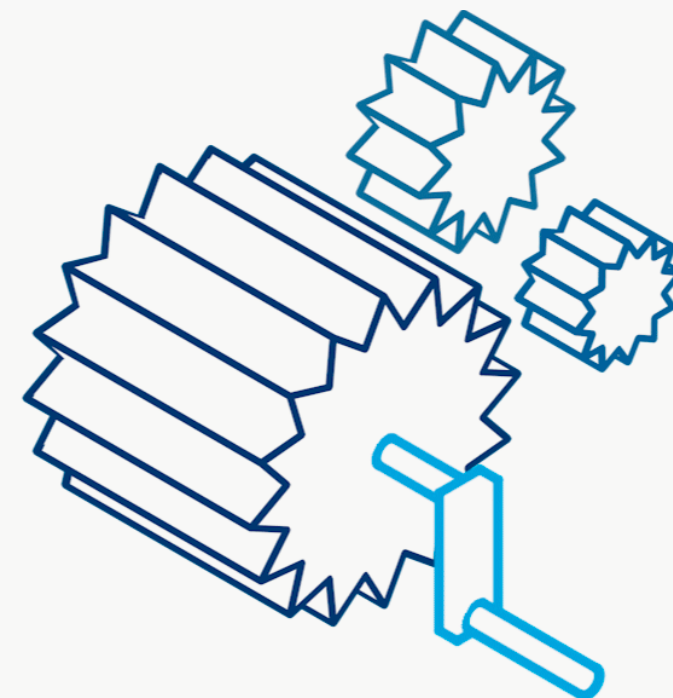

Hør om internettet og maskinen bag

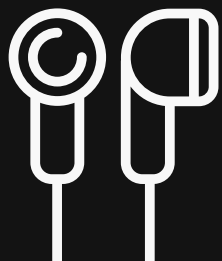

Journalist Anders Kjærulff, der er vært på radioprogrammet "Aflyttet" på Radio24syv, tager os her med på rundtur i nettets maskinrum. Vært er tech-journalist Anders Høeg Nissen.

Anders Kjærulff
Journalist



Foto: Radio 24syv

Anders Høeg Nissen
Tech-journalist

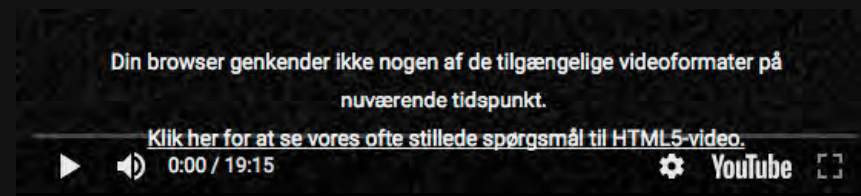

Samtalen i fuld længde
(19:14 min.)

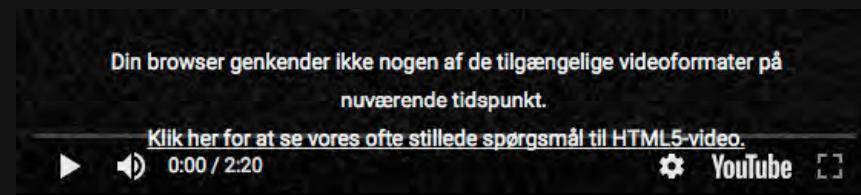

Klip fra samtalen om profilering
(02:20 min.)

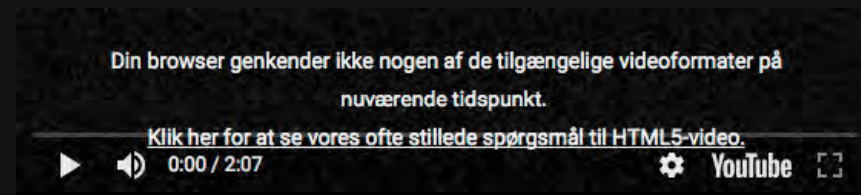

Klip fra samtalen om machine learning og kunstig intelligens
(02:06 min.)

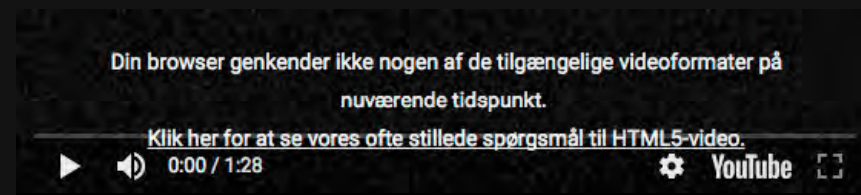

Klip fra samtalen om kryptering
(01:27 min.)

Mellem ekkokamre og filterbobler

Den information, vi møder på nettet, er altså afhængig af søgealgoritmer, der kan skubbe indholdet i forskellige retninger. Det har fået en række forskere til at antage, at der findes ”filterbobler,” der farver vores billede af virkeligheden.

Center for Information and Bubble Studies på Københavns Universitet beskriver det sådan her: ”Alle bevæger sig i den samme retning afhængigt af, hvordan den enkelte behandler den tilgængelige information om andres synspunkter, normer og handlinger, men uafhængigt af, hvorvidt denne informationsbehandling nødvendigvis stræber efter sandheden eller ud fra, hvad der er det rigtige at

gøre – irrationel gruppeadfærd eller et fælles uretmæssigt synspunkt kan forstærke bobler”.⁵
(Oversat fra engelsk)

Filterbobler kan på den måde forstærke vores verdensbillede i såkaldte ”ekkokamre,” hvor vores egne budskaber vender tilbage igen og igen som et ekko. Og det bliver netop sværere og sværere at udfordre billedet af verden, fordi det er vores egne handlinger på nettet, der skaber effekten. De data, vi afgiver, kan således være med til at danne et begrænset, og til tider endimensionelt, verdensbillede.

Det er dog fortsat til diskussion om filterbobler rent faktisk eksisterer, eller har den store effekt, som de tilskrives, og det er svært

af finde undersøgelser, der rent faktisk påviser dem empirisk. Det er bl.a. svært at undersøge filterboblers effekt videnskabeligt, fordi det er de private virksomheders computeralgoritmer, der viser, hvordan vi bevæger os rundt på nettet. Og den viden deler virksomheder ikke, forklarer Jacob Ørmen, Postdoc, Ph.D og medieforsker ved Københavns Universitet, der undersøger internetbrug på tværs af tre kontinenter:





Foto: Sonja Ilskov, Ritzau Scanpix

”Det er ikke overraskende, men bekymrende, at den mest gennemførte undersøgelse af filterboble-hypotesen på sociale medier er udført af Facebooks egen forskningsafdeling i et observationsstudie med millioner af Facebook-brugere”, siger Ørmen.

Selvom begrebet filterbobler bliver brugt hyppigt, er det altså svært for uafhængige

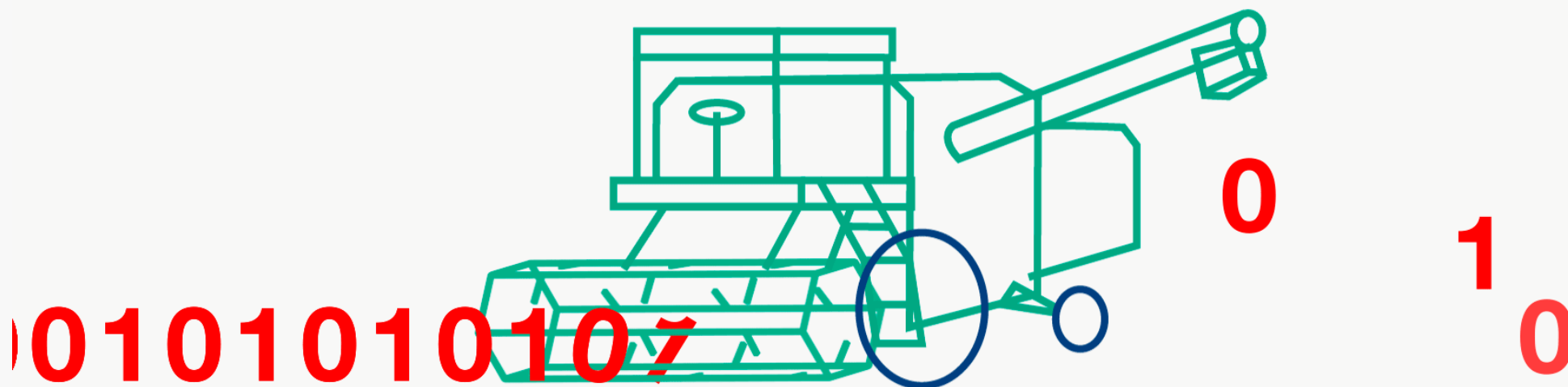
forskere at gennemskue, hvilken konkret og mere teknisk effekt filterbobler har. Ørmen opsummerer det sådan her:

”Man kan sige, at filterboble-hypotesen siger noget om, hvordan algoritmer påvirker den information, vi bliver præsenteret for. Og ekkokammer-hypotesen siger noget om, hvordan vores interesser og sociale netværk

påvirker den information, vi opsøger. Der er indikationer på, at folk med stærke ideologiske holdninger oplever en større grad af algoritmisk filtrering end andre. Hvis disse folk også har en tendens til udelukkende at omgås personer med samme sociale baggrund og politiske observans, så er der en risiko for, at man får et meget ensidigt informationsbillede. På den måde kan algoritmiske og sociale påvirkninger være med til at forstærke ekkokammer-effekten for den enkelte”.

Mens nettets filterbobler altså endnu er svære at efterprøve videnskabeligt, er ekkokammer et almindeligt og velkendt sociologisk fænomen. Vi lader os helt enkelt føre til fællesskaber, der bekræfter os selv og vores verdenssyn.

Mens nettets filterbobler altså endnu er svære at efterprøve videnskabeligt, er ekkokammer et almindeligt og velkendt sociologisk fænomen. Vi lader os helt enkelt føre til fællesskaber, der bekræfter os selv og vores verdenssyn. Og jo mere vi er optaget af en stærk holdning eller interesse, des mere afspejles det i vores medieadfærd, og det vi præsenteres for på nettet.

Privatlivet er på spil

Mellem de tekniske algoritmer og de ekko-kamre, vi selv forstærker, er vores adfærd på nettet altså blevet til værdifulde data. Og privatlivet er blevet det produkt, der er allermest værd for tech-giganterne. Fordi vores digitale fodspor er ejet af tech-virksomhederne, er det svært for den enkelte at vurdere, hvad de personlige oplysninger bliver brugt til. Privatlivet og personlige data er sluppet ud af vores kontrol så at sige, og menneskeretten; ”Retten til respekt for privatlivet” er under pres. For de allerfleste netbrugere kan ikke redegøre for, hvordan deres data bliver brugt og af hvem.

Sat på spidsen er vores forståelse af os selv, som ukrænkeligt individ, også udfordret, for selve retten til privatliv er funderet i menneskerettighederne, understreger Institut for Menneskerettigheder:

”Databeskyttelse er en del af retten til privatliv. Nye muligheder for eksempelvis elektronisk overvågning og registrering af færden på internettet sætter dog denne fundamentale rettighed under pres”.⁶

Og måske er det allerede kommet så vidt, at privatliv ikke længere er noget, vi tager

for givet. Det mente Facebooks ejer Mark Zuckerberg i hvert fald allerede i 2010:

”Folk er virkelig blevet trygge ved at dele – ikke bare mere information af forskellig karakter, men også mere åbent og med mange flere. Den tendens er simpelthen bare vokset frem over tid”.⁷ (*oversat fra engelsk*), sagde Mark Zuckerberg.

Citatet peger på, at vi som mediebrugere har vænnet os til at give data fra os i et omfang, vi tidligere ville have være skeptiske overfor. Men tendensen er altså, at vi er blevet mere ”åbne” som Zuckerberg udtrykker det. Eller mindre opmærksomme på, at det er uigennemskueligt, hvordan vores data bliver brugt.

Diskussionen om, hvorvidt vi er ved at miste vores autonomi til tech-giganterne, kan virke abstrakt. Men set i lyset af, hvor meget viden om privatlivet, vi har givet fra os, er diskussionen mere aktuel end nogensinde.

Diskussionen om, hvorvidt vi er ved at miste vores autonomi til tech-giganterne, kan virke abstrakt. Men set i lyset af, hvor meget viden om privatlivet, vi har givet fra os, er

diskussionen mere aktuel end nogensinde. Det handler blandt andet om, hvordan man skal regulere tech-giganterne i forhold til for eksempel dis- og misinformation.

Krypteret privatliv

Fordi vi afgiver så meget information om os selv på nettet, er der opstået en række tjenester, der krypterer tekst og billedmateriale, så brugerne kan kommunikere i fred og uden overvågning. Brugere søger blandt andet til de krypterede tjenester som protest mod eller af frygt for:

- At digitale fodspor, data og private oplysninger bliver brugt og solgt til tredjepart.
- At identitetstykke kan få adgang til vigtig information som cpr-nr. eller bankoplysninger.
- At blive overvåget og sporet af for eksempel statslige myndigheder i områder præget af konflikt.

Kryptering er digital hemmeligholdelse. Ved brug af krypteringsteknologi kan man sikre, at beskeder kun kan læses af den modtager, som er tiltænkt beskeden. For tredje part eller andre vil beskeden fremstå som uforståelig og som en samling bogstaver og tal. Protonmail er fx en mailtjeneste, som benytter kryptering.

Ofte har de krypterede tjenester vokset sig store i samfund, der ikke tillader kritik af regering eller militær. Sådant en tjeneste er Telegram, der leverer en krypteret tjeneste. Folkene bag kalder privatliv ”en luksus under angreb”, og som derfor er tjenestens hjørneste.

Den frie samtale er uvurderlig i eksempelvis områder, hvor menneskerettigheder bliver krænket, og hvor folk bliver forfulgt eller lever i krig. Og Telegram er bare en af flere tjenester, der vokser frem, fordi brugerne

ønsker at tale sammen, uden at myndigheder eller markeds-giganter kigger med. Så eksempelvis tjenesterne Signal, WhatsApp, Wickr og Telegram spiller en væsentlig rolle i at få information ud til offentligheden fra konfliktområder eller krig, hvor pressen ikke kan arbejde frit og ytringsfriheden kan være under pres.

Beskedtjenester, der garanterer, at brugernes kommunikation forbliver hemmelig, er blevet helt essentielle og får afgørende betydning i krigszoner. Vidnesbyrd om civiles liv og kamp kan nå frem til verdenssamfundet gennem krypterede kanaler, så vi får alternativer til det billede af en situation, som et diktatur eksempelvis ønsker at fremvise.

Krypteringstjenesterne repræsenterer et demokratisk dilemma. På den ene side understøtter de demokratiske borgeres helt legitime bestræbelser på at unddrage sig overvågning, mens de på den anden side kan understøtte terrornetværk og deres aktiviteter.

Den hemmelige samtale giver oprørsgrupper mulighed for at planlægge angreb eller købe våben. Og krypterede tjenester bliver

også brugt af ekstremister til at planlægge forbrydelser. På den måde kan man sige, at krypteringstjenesterne repræsenterer et demokratisk dilemma. På den ene side understøtter de demokratiske borgeres helt legitime bestræbelser på at unddrage sig overvågning, mens de på den anden side kan understøtte terrornetværk og deres aktiviteter.

De russiske myndigheder mener, at Telegram er et våben for terrorister og har brugt det som argument for at opnå adgang til brugernes krypterede beskeder.

Dette er blevet afvist af folkene bag Telegram, som fastholder, at det er en krænkelse af retten til privatliv. Som en reaktion herpå er Telegram nu blevet forbudt i Rusland.

Situationen understreger dilemmaet mellem retten til privatliv og sikkerhedshensyn.

Mørkenettet – frit og lovløst

Mørkenettet er et alternativ til det åbne internet, vi alle kender. Det huser alt fra pædofile, hackere, lejemordere, narkohandlere og ekstremistiske grupperinger til ulovlige filmtjenester, fildelingsnetværk og politiske aktivister. Mørkenettet er så at sige det anonymiserede internet, og gennem særlige browsere får brugerne adgang. Ved hjælp af kryptering kan brugerne på mørkenettet holde privatlivet hemmeligt. Det er kendt som de kriminelles materiale- og handelsplads, fordi alt er krypteret og alle er anonyme. Noget af det voldsomme indhold, som findes på internettet, bliver fjernet for senere at dukke op på mørkenettet eller på krypterede tjenester, hvor det lever ugenert videre. Meget af det indhold, som fjernes fra det åbne internet, finder altså vej hertil.

”Det mørke net gemmer på hjemmesider med ulovligt materiale, men det er et begrænset antal og de samme ting er tilgængelige på det åbne net også. Folk handler også stoffer på Twitter, Instagram og Facebook. Der er mindst lige så afskyelige ting på det åbne net, og her har flere oven i købet adgang til det”,⁸ påpeger Rasmus Munksgaard, forskningsassistent ved Sociologisk Institut på Københavns Universitet.

Det mørke nets rækkevidde er vanskeligt at fastslå præcist, vurderer de forskere, der jævnligt dykker ned i mørkenettet for at kortlægge det. Blandt andet findes der på det mørke net hjemmesider for personer, organisationer og medier, der udnytter det hemmelighedsfulde forum til at invitere folk til at komme med anonyme tip. Eksempelvis kan whistleblowere fortælle, hvad de ved uden at risikere at blive stillet til ansvar.

Eksempelvis kan whistleblowere fortælle, hvad de ved uden at risikere at blive stillet til ansvar.

Der er en vis trafik fra det åbne internet med algoritmestyrede søgetjenester og sociale

medier til det mørke net. Den uigennemskuelige teknologi og markedskræfter får nogle internetbrugere til at vælge at kryptere samtaler og indhold. Kryptering kan således ses som brugernes reaktion på, at vi ikke længere selv har kontrol over vores data og privatliv.

Fordelene ved de krypterede fora er, at det beskytter privatliv uden cookies eller logning eksempelvis. Internettet og dets tjenester har generelt fået mulighed for at påvirke vores liv på en måde, vi ikke tidligere har set, og mørkenettet og kryptering kan være det modtræk, der sikrer, at vi kan være på nettet uden, at vi videregiver private oplysninger.



Refleksionsspørgsmål

- 1 — Hvilke fordele og ulemper er der ved, at vi oplyser mange private detaljer om os selv, når vi færdes på nettet?
- 2 — Hvilke fordele og ulemper er der ved at bruge krypterede alternativer på nettet?
- 3 — Er kryptering og mørkenet en fare eller godt for vores samfund og demokrati?
- 4 — Havde Zuckerberg ret, da han mente, at vi ikke længere ønsker at beskytte vores privatliv?

02 Mellem information og misinformation på nettet

- 19 — Propaganda
- 19 — Fra Det tredje Rige til Kalifatet
- 21 — Vi er propagandisterne
- 22 — Polarisering
- 23 — Fake news – alternativ sandhed
- 25 — Hør om fake news og kildekritik
- 28 — Troldehære og bot-nets

02 — Mellem information og misinformation på nettet

Det er svært at skelne sandt fra usandt på nettet. De mest løgnagtige budskaber kan ligne sober information, mens sandheden risikerer at drukne i manipulerede budskaber fra ukendte afsendere. Overordnet handler manipulation om bevidst at vildlede for at påvirke andres holdninger til en bestemt sag eller synspunkt ved hjælp af fx propaganda. Eller på anden vis at forstyrre eller fordreje den demokratiske dialog gennem disinformation ved hjælp af blandt andet såkaldte "troldehære," "bot-nets" og "fake news."

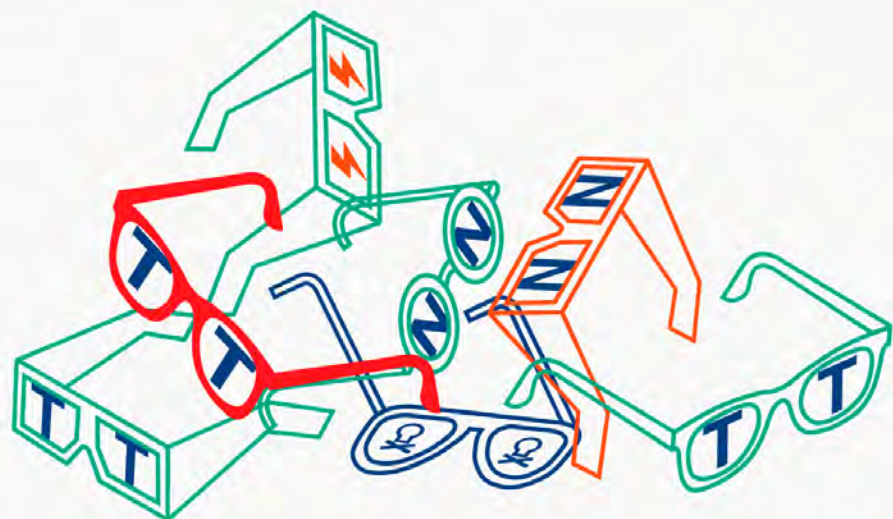

Propaganda

En del kommunikation på nettet kan siges at have form af propaganda. Propaganda betyder "udbredelse" af en holdning. Begrebet har med tiden fået en negativ betydning, så når vi i dag siger; "det er ren propaganda", mener vi, at et budskab ønsker at påvirke os til en bestemt holdning, selv om budskabet kan være usandt. Begrebet er stadig ofte kædet sammen med de tyske nazisters propagandafilm fra 1930'erne. Dengang lærte nazisterne, at alt for direkte propaganda sjældent var særlig virkningsfuld, men propaganda, forklædt som for eksempel fiktionsfilm, var mere effektiv. Siden er propaganda kun blevet mere og mere subtil og lægger sig ofte tæt op ad troværdige genrer som journalistik eller oplysningsmateriale. Ikke desto mindre kan vi også finde eksempler på klassisk propaganda på nettet i dag.

Fra Det tredje Rige til kalifatet

Da nazisterne i 1933 overtog magten i Tyskland, fik propagandaministeren Joseph Goebbels ansvar for presse, radio og filmproduktion. Hans opgave var at overbevise den tyske befolkning om nationalsocialismens fortræffelighed. Hans retoriske talent var



imponerende, og derfor var Hitler afhængig af ham til at fremstille Det Tredje Riges utopi. For mange er instruktøren Leni Riefenstahls film fra 1930'erne om nazisternes Tyskland lig med selve begrebet propagandafilm.

Utopi som fortællegreb lever videre i moderne propaganda. Godt nok i en radikalt anden sammenhæng. For en af de bemærkelsesværdige propagandafortællinger på nettet i de senere år har været fra gruppen, der kalder sig Den Islamiske Stat (IS), der har fremstillet utopien om det selvudnævnte kalifat i det nordlige Irak og Syrien. Siden 2014 har organisationen produceret teknisk og narrativt flotte film om livet i kalifatet med fokus på social retfærdighed, god økonomi, ”religiøs renhed” og kammeratskabet mellem de udenlandske krigere.

Propagandisternes evne til at tale med poesi og drømme er overvældende.

De levende billeder har fået fornyet kraft med nettet, understreger terrorforsker Magnus Ranstorp, forskningschef, Center for Asymmetric Threat Studies, Försvarshögskolan i Stockholm:

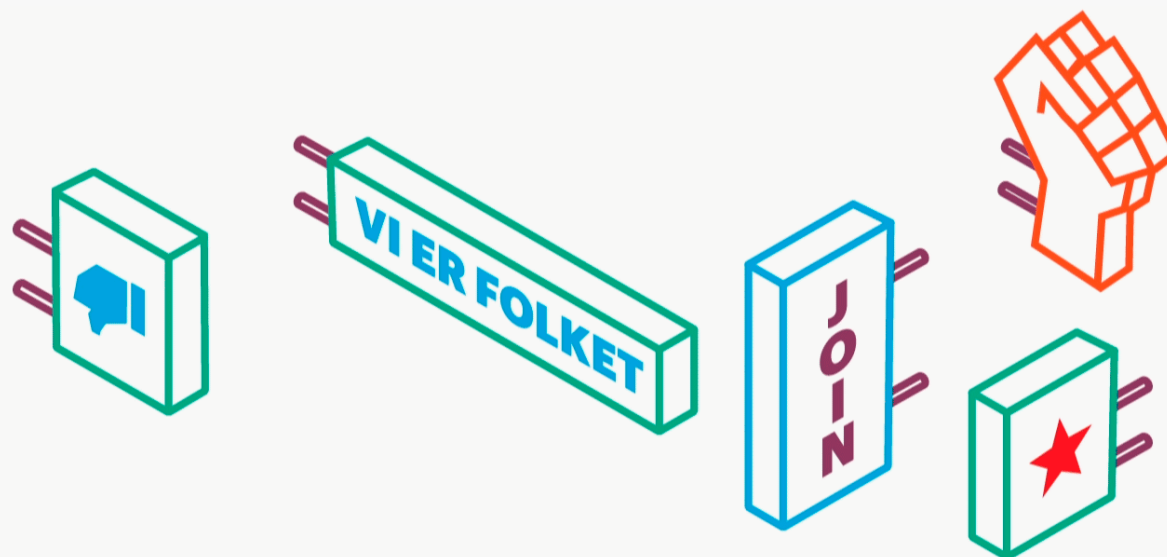

”Propaganda har aldrig været så effektiv som nu. Dragende fortællinger i flotte filmsekvenser lokker unge til Islamisk Stat med løfte om at leve i utopien: ”Kvinder, rigdom og Guds ord. Og efter kalifatets fald (...) propaganderer islamistiske fanatikere, at der er et fællesskab, hvis følgerne på nettet laver et terrorangreb, i de lande, de selv bor i. Propagandisternes evne til at tale med poesi og drømme er overvældende”, siger Magnus Ranstorp.

Gruppen, der kalder sig Islamisk Stats (IS) kommunikationsmetoder er avancerede, understreger også ph.d. ved Institut for Statskundskab, Københavns Universitet, Simone Molin Friis. Hun kalder deres brug af

online medier ”innovative og omfattende”:

”Islamisk Stat vil næppe have inspireret og tiltrukket så mange personer, hvis ikke gruppens mediekontorer havde formået at mobilisere nogle politiske problemstillinger og sociale behov, der opleves som relevante for gruppens målgrupper. At disse problemstillinger så bliver stærkt fordrejet i Islamisk Stats onlineunivers er så en anden sag”.⁹

Trods nazisternes og de ekstreme islamisters forskellige ideologier er deres forestillinger på tværs af årtier rundet af samme grundlæggende drøm om utopien leveret med stærk retorik

og visuelle virkemidler. Den store forskel fra tidligere tiders propaganda via envejs- og massekommunikation til nutidens digitale medier er, at nutidens propaganda i højere grad kan skræddersys til forskellige målgrupper, og skellet mellem afsender og modtager er under opløsning.

Magnus Ranstorp fremhæver, at gruppen, der kalder sig Islamisk Stats (IS) propaganda

potentielt kan række langt ind i vores samfund — se filmen (07:19 min.).

Ifølge religionssociolog og lektor ved Institut for Tværkulturelle og Regionale Studier på Københavns Universitet, Brian Arly Jacobsen, rejser gruppen, der kalder sig Islamisk Stats (IS) ”brug af sociale og onlinemedier spørgsmål om karakteren af fremtidens væbnede konflikter, terrorbevægelser virke og hvordan

åbne demokratiske samfund kan imødegå denne form for propaganda uden at begrænse grundlæggende frihedsrettigheder”.¹⁰

Vi er propagandisterne

Mens ekstreme islamisters propaganda-materiale på mange måder kan sammenlignes med klassisk propaganda, er det afgørende nye, at filmene, musikken, billederne og teksterne ligger tilgængeligt på nettet – også selvom at der i de senere år er taget initiativ til at fjerne det mest ekstremistiske indhold fra de åbne tjenester fra såvel tech-giganternes som fra myndighedernes side. Materialet er blevet sværere at finde, men det findes.

Vi bliver ret beset selv propagandister og styrker endda argumentationen, når vi interagerer, kommenterer eller støtter en pågældende bevægelse, for på den måde bliver troværdigheden og synligheden øget.

Når vi som brugere følger, liker, tagger, kommenterer og deler budskaber og holdninger, kan vi samtidig medvirke til, at propagandaen får ekstra udbredelse. Vi bliver ret beset selv propagandister og styrker endda argumentationen, når vi interagerer, kommenterer eller støtter en

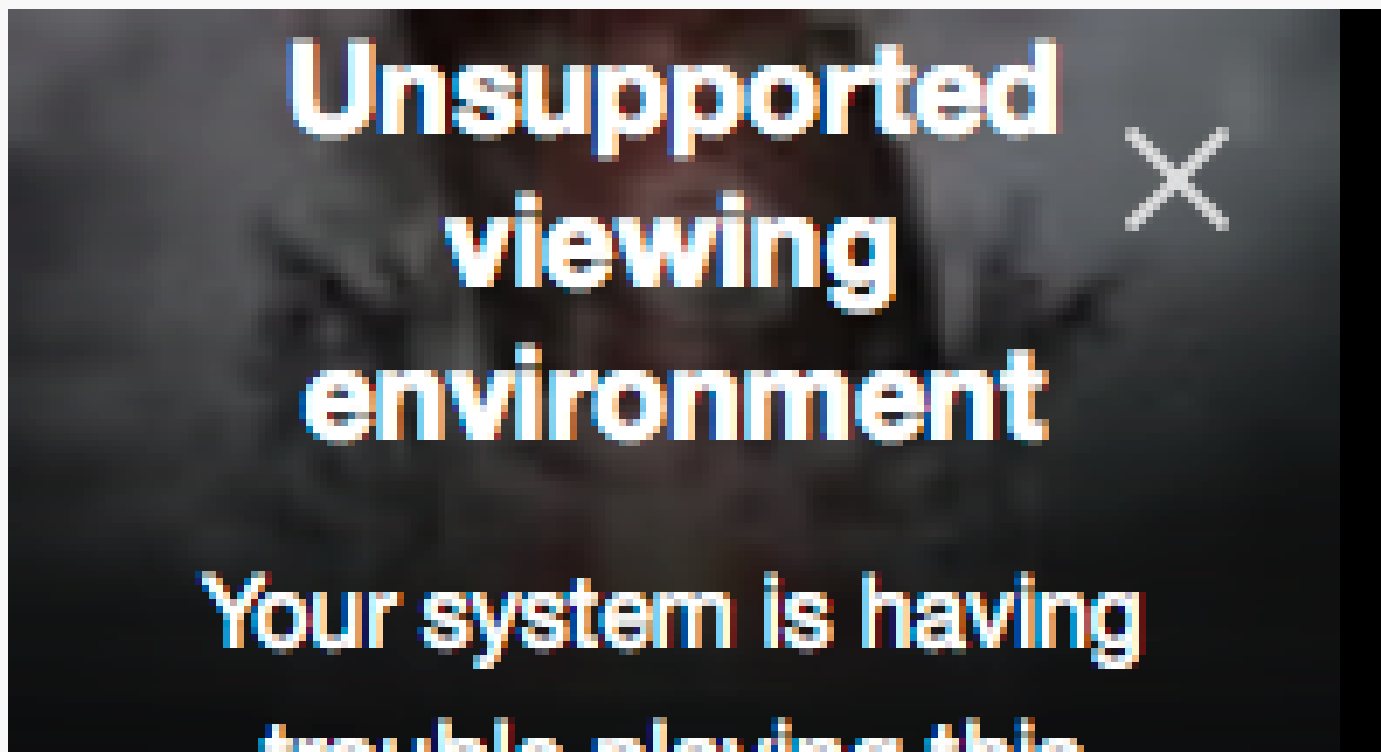

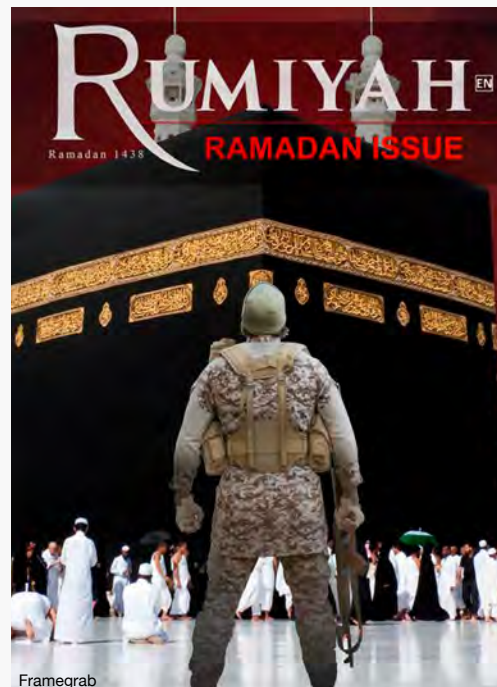
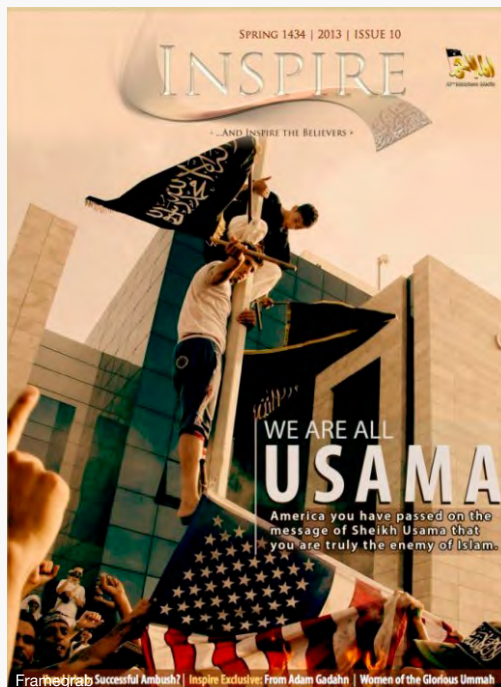

Den ikoniske “Uncle Sam” hverveplakat fra 1916.

Forside på “Inspire magazine,” som angiveligt er tilknyttet Al-Qaeda, 2013.

Forside på magasinet “Rumiyah” som angiveligt er tilknyttet gruppen, der kalder sig Islamisk Stat (IS), 2017.

pågældende bevægelse, for på den måde bliver troværdigheden og synligheden øget. Selv hvis vi deler materialet i afsky og tilføjer kommentarer, hvor vi tager afstand fra indholdet, er vi ret besat med til at udbrede det. Vi bliver medafsenderne af budskabet, selv om vi ikke har skabt det eller kender dets sandhedsværdi.

”Almindelige brugere kan, uden at ville det selv, komme til at sprede propaganda. Selv om målgruppen ændrer på formen og

eventuelt kommenterer på indholdet vil kernebudskabet stadig blive delt. Nu bare med en anden og måske troværdig afsender – nemlig målgruppen selv – og det virker som en anbefaling fra meningsfæller”, siger specialkonsulent i Rigspolitiet Thomas Elkjer Nissen, der er specialiseret i propaganda-analyse.

Polarisering

Propaganda virker subtilt og fordrejer og forstyrrer på mere indirekte vis den

demokratiske dialog – blandt andet ved at polarisere: Meget få vil sikkert påstå, at det er muligt at skildre verden indiskutabelt eller objektivt, for vores billede af virkeligheden afhænger af, hvorfra vi betragter verden. For eksempel kan en privilegeret person eller samfundsgruppe se anderledes på meget end en mindre privilegeret person eller gruppe. Og det er blandt andet den forskel på synsvinkel, som propagandister har held til at udnytte. De fisker så at sige i det område mellem information og misinformation, hvor

modtageren er åben for, at budskabet kan være sandt – eller falskt. Propagandister har held til at udnytte og skabe grobund for polarisering, hvor verden deles op i et ”os og dem.”

Propaganda på internettet virker simpelthen bedst, når den plukker præcis de effektive budskaber og undlader alle nuancer, forklarer Thomas Elkjer Nissen:

”Hovedformålet er at skære kompleksiteten fra og reducere debatten til ”sound bites”, og binære modsætningsforhold (dem og os). Men også at skabe en illusionen om en stor opbakning til et givent synspunkt. Blandt andet

ved brug af referencer og links til eksterne medier og manipulation af søgeord, for at legitimere og forstærke effekten og opfordre til at dele indhold og placere det på blandt andet ”message boards.””

Fake news – alternativ sandhed

Det er værd at bemærke, at propaganda sjældent er direkte løgn. Ofte balancerer propaganda elegant graden af disinformation, så budskabet fremstår troværdigt og kun kendere vil kunne afkode sandhedsværdien. Der er mange måder at beskrive den effektive propaganda på kanten af løggen, og et redskab fra medieforskningen viser, at vi

kan tale om mange grader og varianter af vildledning: Der kan være misinformation, disinformation, bedrag og løgn. Dertil kan vi med vores egne reaktioner på nettet; likes, delinger etc. utilsigtet selv blive afsendere af vildledning og propaganda.

Det er værd at bemærke, at propaganda sjældent er direkte løgn. Ofte balancerer propaganda elegant graden af disinformation, så budskabet fremstår troværdigt og kun kendere vil kunne afkode sandhedsværdien.

Men hvad er forskellen egentlig på information, løgn, bedrag, mis- og disinformation?

	Vildledning	Modtager snydes	Falsk	Medie
Information	Nej	Nej	Måske	Alle medier
Løgn	Bevidst	Måske	Ja	Tekst og tale
Bedrag	Bevidst	Ja	Måske	Alle medier
Misinformation	Ubevidst	Måske	Måske	Alle medier
Disinformation	Bevidst	Måske	Måske	Alle medier

I den ende af skalaen, hvor vildledningen er kalkuleret, finder vi begreberne ”fake news” og ”alternative facts.” Det handler om bevidst løgn i forskellige varianter. Og Hitlers propagandaminister, Goebbels bliver endnu i dag nævnt i debatten om alternativ sandhed: Den ikoniske journalist og forfatter Carl Bernstein satte trumf på, da han på live-tv på CNN refererede til nazisterne under Anden verdenskrig og sammenlignede særlig rådgiver i Donald Trump’s regering, Kellyanne Conway med Goebbels, der sikrede kontrol med pressen og kulturlivet i Nazityskland:

”Det er på tide at diskutere pressens opgave overfor propagandaministerens opgave. Og det er, hvad hun er; en propagandaminister” sagde Carl Bernstein på den amerikanske tv-kanal CNN¹².

Det er foruroligende let at sprede falske nyheder forklædt som rigtig journalistik eller nøgtern oplysning. Og falske nyheder er et vigtigt våben i opinionsdannelsen og kampen om magten. Og indimellem er fake news så tyk en løgn, at det trækker overskrifter: Herhjemme kunne den tidligere politiske ordfører for Enhedslisten, Johanne Schmidt-Nielsen, i januar 2017 læse om sig selv på nyhedssitet Newsa.dk, at hun var død. Jyllands-Posten

fulgte sporet og endte i München, hvor det blev afsløret, at en dansker driver Newsa.dk. Han forklarede efterfølgende, at han havde tjent omkring 15.000-20.000 kr. om måneden på annoncevisninger på sine forskellige hjemmesider, der blandt andet tiltrækker læsere med falske nyheder. Løgner om den afdøde politiker kostede manden bag historien 75.000 kr. i erstatning til Johanne Schmidt-Nielsen.¹³

Fake news betyder grundlæggende, at dét, der bliver fortalt er usandt, men at det ligner en nyhedshistorie. Fake news er også blevet et begreb, som anvendes om nyheder, som man ikke bryder sig om. Derudover er definitionerne på begrebet mange, men især tre forståelser dominerer:

- Bevidst vildledende information, der tiltrækker mange på sociale medier.
- Nyhedsmedier, der opfattes som forudindtagede.
- PR eller politisk spin, der slipper ukritisk gennem nyhedsredaktionens nåløjje.

”I virkeligheden er fake news ikke noget nyt fænomen. Mediebilledet er til alle tider blevet

forstyrret af alt fra statsdrevne propaganda over kommercielle tosserier som ”En skør skør verden” til sladderjournalistik baseret på kvarte rygter. Det nye er, at fake news i dag har langt bedre vækstbetingelser end tidligere. For få kroner kan enhver lancere sit eget medie, der på overfladen ser lige så professionelt ud som de etablerede medier. Derefter kan man for nul kroner sprede sine fake news på de sociale medier og nå ud til et enormt publikum,”¹⁴ vurderer mediekommentator Jan Birkemose.

Det nye er, at fake news i dag har langt bedre vækstbetingelser end tidligere. For få kroner kan enhver lancere sit eget medie, der på overfladen ser lige så professionelt ud som de etablerede medier.

Hør om fake news og kildekritik

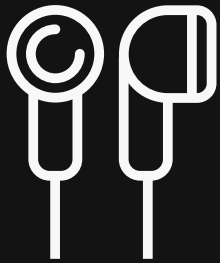

At fake news har stor betydning for den offentlige debat, diskuterer Katrine K. Pedersen, ekspert i kommunikation og medieudvikling og journalist og studievært fra DR, Erkan Özden i podcasten her. Vært er tech-journalist Anders Høeg Nissen.

Katrine K. Pedersen
Ekspert i kommunikation og medieudvikling



Erkan Özden
Journalist ved DR



Foto: Agnete Schlichtkrull

Anders Høeg Nissen
Tech-journalist

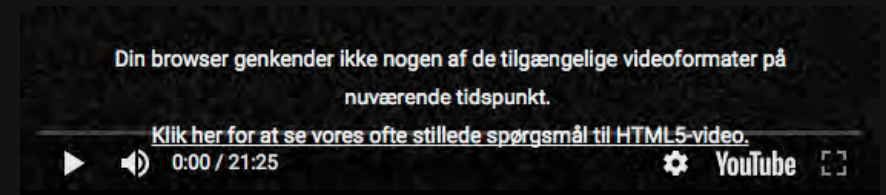

Samtalen i fuld længde
(21:24 min.)

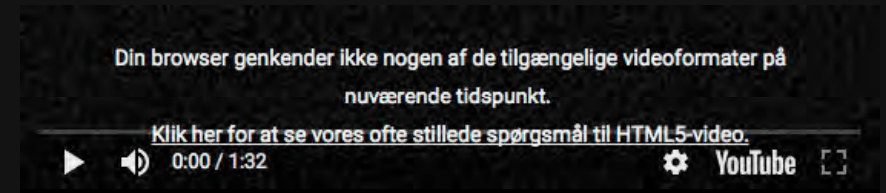

Klip fra samtalen om fake news
(01:31 min.)

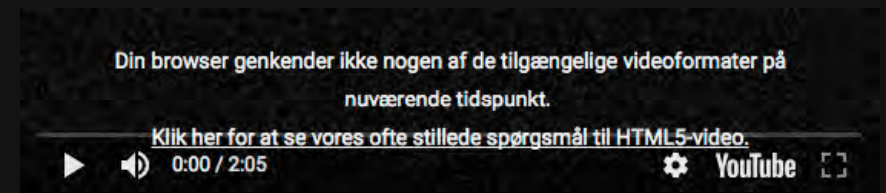

Klip fra samtalen om fake news og nyhedsmedier
(02:04 min.)

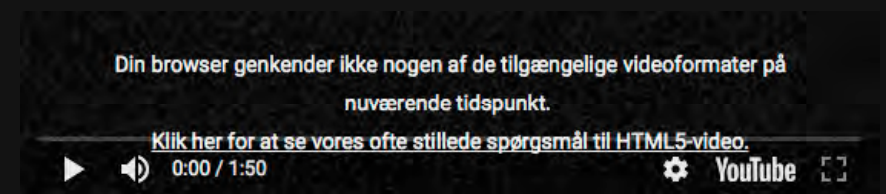

Klip fra samtalen om vigtigheden af kildekritik
(01:49 min.)

Det er altså den subtile påvirkning, der vinder udbredelse på nettet. Risikoen for at vi bliver medskabere af propaganda og medafsendere af misinformation er tilstede i vores deltagelse i den offentlige debat på nettet. Og den journalistik, der kunne være bolværk, bliver selv beskyldt for at være utroværdig. Hver fjerde dansker har således mindre tillid til medierne efter den seneste tids diskussion

om fake news, i følge en undersøgelse fra analyseinstituttet Wilke, bragt i Jyllands-Posten i 2017.¹⁵

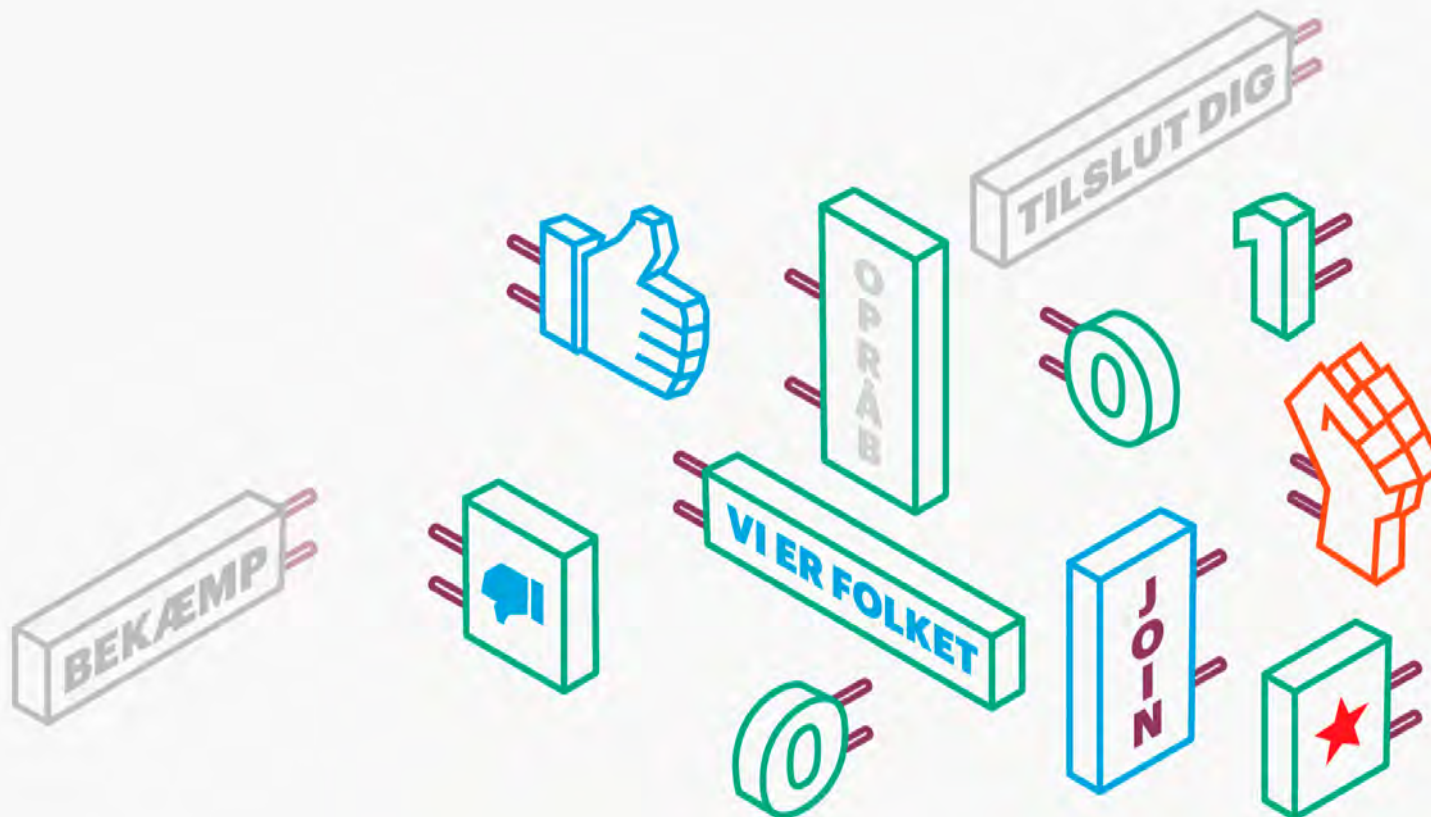

Sådan spotter du fake news

1. Tjek om nyheden har en mærkelig URL (det er den præcise adresse som et site eller en side har på nettet).
2. Tjek mediets navn og skribenten. Besøg dets hjemmeside, og undersøg hvem der står bag.
3. Læs mere end overskriften, som nemt kan være clickbait. Læs hele historien.
4. Hvis historien indeholder citater, kan det være en god ide at tjekke dem, for at sikre at de ikke er falske.
5. Hold øje med usædvanlig formatering, stavfejl og lign. som antyder, at teksten er maskinoversat.
6. Bliver historien dækket andre steder? Fx i kilder som du har tillid til.
7. Kan der være tale om satire?
8. Tjek evt. et faktatjekkersite for at sikre dig, at historien er bekræftet.

Propagandatidslinje

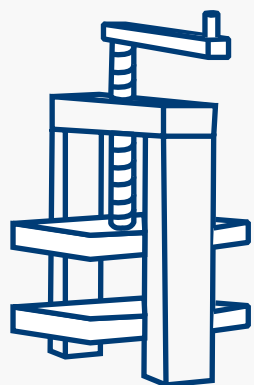

1450'ERNE

Gutenberg opfandt bogtrykket (1453). Hermed kunne man pludselig kommunikere fra én til mange, hvor det levende ord før var fra én til få.



1620'ERNE

Pave Gregor XV etablerede 'la The Congregatio de Propaganda Fide', som skulle udbrede den katolske tro. Det er første gang at ordet propaganda optræder.

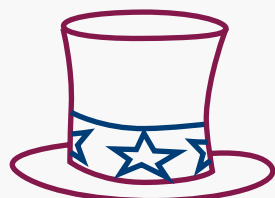

Den ikoniske 'Uncle Sam' plakat blev fremstillet i over 4 mio. kopier i forbindelse med 1. Verdenskrig (1914-1918). Plakaten bruges fortsat som et billede på statslig propaganda.

1910'ERNE

Første eksempler på propagandaindslag i datidens biograf-ugerevyer.

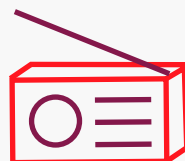

Radioen som propagandakanal slår igennem i begyndelsen af 30'erne.

1930'ERNE



1940'ERNE

Under 2. Verdenskrig så vi for første gang brugen af fiktionsfilm til spredning af propaganda. Den antisemitiske fiktionsfilm 'Jøden Süß' fra 1940 er et godt billede på, hvordan den blev et propaganderende virkemiddel.

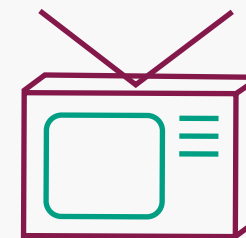

1950'ERNE

Med udbredelsen af TV'et får propaganda nye vinger. TV bliver fortsat brugt til spredning af propaganda fx i forbindelse med valg.

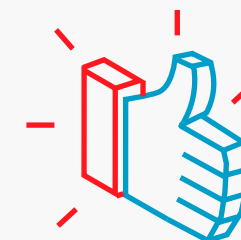

Fremkomst af de sociale medier. Med kæmpe udbredelse og sociale medier, er vi nu alle mål for og potentielle afsendere af propaganda.

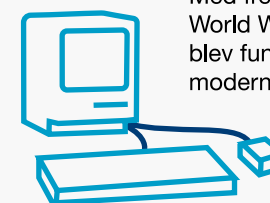

1990'ERNE

Med fremkomsten af World Wide Web i 1993 blev fundamentet til det moderne internet lagt.



00'ERNE

Troldehære og bot-nets

Fake news thrives på nettet og yderligere to fænomener truer den demokratiske dialog: Det ene er "bot-nets" og det andet er "internettrolle." Bot-nets er netværk af falske, automatiserede profiler. Robotter simpelthen, deraf navnet. Når de er mange nok, kan de påvirke debatten ved at bestorme en debat med kommentarer eller ved at skabe en illusion

om, at der er større opbakning til et synspunkt, end hvad der rent faktisk er tilfældet.

Bot-nets er en meget enkel måde at skabe såkaldt hype på. Det samme budskab bliver effektivt sendt afsted på én gang og det kan på den måde nå vidt omkring uden en særlig stor orkestreret indsats fra afsenderen. Bot-nets er en form for "norm hacking," altså et forsøg på

at overbevise om noget gennem automatiseret og digitalt gruppepres.

Ved at bestorme en debat med kommentarer eller ved at skabe en illusion om, at der er større opbakning til et synspunkt, end hvad der rent faktisk er tilfældet.

Endvidere kan debatten forrås eller afspores ved hjælp af såkaldte internettrolle, der kan styre dagsordenen ved eksempelvis at plante falske historier eller bryde ind med aggressive, manipulerende og uvedkommende indlæg.

De organisationer og grupper, der systematisk benytter internettrolle, er i sagens natur lyssky og derfor svære at kortlægge. Men Facebook har bekræftet, at hundredvis af falske profiler, der blandede sig i den amerikanske valgkampsdebat i 2016 er sporet til Rusland, og at omkring 3.000 reklamer på Facebook var knyttet til de falske russiske profiler.¹⁶

Den russiske journalist og aktivist Lyudmila Savchuk har undersøgt, hvordan det foregår, når internettrolle påvirker debatten på nettet. Hun lod sig ansætte på en såkaldt "troldefabrik" i Sankt Petersburg:

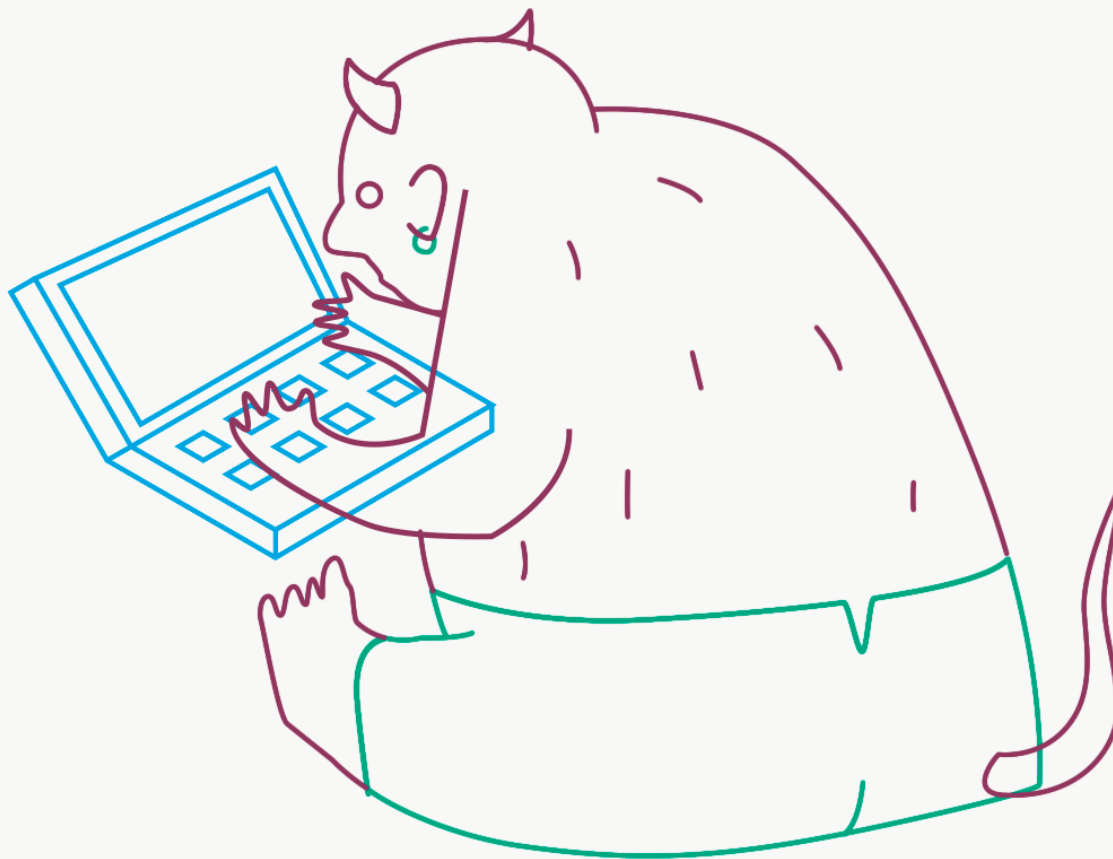

”Vi arbejdede i treholdsskift, så det store kontor, fyldt med computere, var altid bemandedt. Når jeg mødte ind på arbejde, lå der en liste over opgaver; det kunne være konkrete ord eller begreber, jeg skulle kommentere på med de holdninger, jeg fik dikteret. Det kunne være regeringsvenlige kommentarer til politiske tiltag. Og ofte blev jeg bedt om at skrive debatindlæg, der hyldede Putin”, forklarer Savchuk.¹⁷

Hun fortæller også, at de ansatte typisk er unge studerende, der er bevidste om, at de er med til at ændre den offentlige debat med politisk dikteret indhold. Hvem der præcist betaler de russiske internettrolde deres løn, er endnu svært at bevise.

Med afsæt i virkelige begivenheder eller mennesker formidler robotterne historier, der er på kanten af sandheden. Med et forsimplet budskab bliver virkeligheden fremstillet sort/hvidt, polariserende og uden nuancer.

Selv i dag i internettets tidsalder kan vi genkende ideen bag propagandaminister Goebbels vending ”løgn bliver sandhed, hvis den er gentaget ofte nok”.¹⁸ For det er i og for sig det samme greb, bot-nets og internettrolde

udnytter. Med afsæt i virkelige begivenheder eller mennesker formidler robotterne historier, der er på kanten af sandheden. Med et forsimplet budskab bliver virkeligheden fremstillet sort/hvidt, polariserende og uden nuancer. På den måde får budskabet en stor forklaringskraft, fordi ingen indvendinger forstyrrer det. Vi møder manipulation og målrettet propaganda og kan få indtryk af, at en holdning er almindelig, fordi teknologien og bot-nets, booster budskabet.

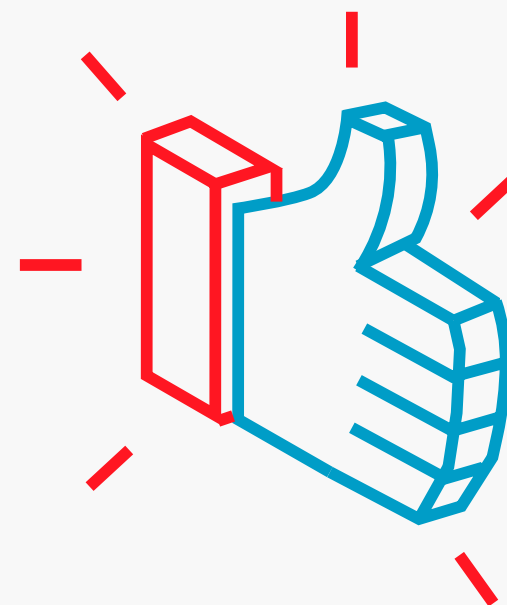

Unsupported
viewing
environment

Your system is having
trouble playing this
video. For more

Klip, danmarkpåfilm.dk

← Danmarkpåfilm.dk – klip
fra “Enden på legen” af
Theodor Christensen, 1960.
Indeholder et uddrag af Leni
Riefenstahls ”Olympiaden –
folkenes fest” i 1938.

↓ Soldater fra gruppen, der kalder sig
Islamisk Stat (IS) i parade gennem byen Sirte
i Libyen
i 2015.



Framegrab, AFP Photo / HO / Al-furqan Media, Ritzau Scanpix

↑ Billede fra en propaganda-
video udsendt af gruppen,
der kalder sig Islamisk Stat
(IS)
i 2014.



٢٨ ربيع الثاني ١٤

Framegrab, AFP Photo / HO / Welayat tarablos, Ritzau Scanpix

عاجل / استعراض عسكري لجنده الخلافة في مدينة سرت

عاجل

Refleksionsspørgsmål

- 1 — Hvornår har vildledning i debatten på nettet stor betydning?
- 2 — Hvordan tjekker man fakta og kilder?
- 3 — Hvad kan det betyde for vores demokrati, at vi ikke altid kan stole på de oplysninger, vi møder online?
- 4 — Hvilken form for manipulation er sværest af få øje på?
- 5 — Hvorfor er vi tiltrukket af budskaber på kanten af fakta og oplysning?

03

Hadsk tale og grænser for ytringsfrihed

- 33 — Vrede, had og chikane
- 35 — Hør om ytringsfrihedens vilkår online
- 36 — Ytringsfriheden og dens begrænsninger
- 40 — Ytringer på kant med loven – straffet for at sige "helt"
- 40 — Regulering, begrænsning og take downs
- 40 — Sociale medier sletter

03 — Hadsk tale og grænser for ytringsfrihed

”Jeg foragter Deres mening herom, men jeg vil med mit liv forsvare Deres ret til at ytre den”, sagde den franske filosof Voltaire i 1700-tallet. I Danmark betragter vi ytringsfriheden som en del af/forudsætning for demokratiet. Men på nettet kan kommunikationen let blive hård eller ligefrem hadsk og det afholder mange fra at deltage i den offentlige debat.

Vrede, had og chikane

En lille hverdagsaggression som: ”Hold kæft, hvor er du åndssvag at høre på!” kan nå meget bredt ud. Kommentaren kan være skrevet impulsivt og i tankeløshed, men kan ikke desto mindre få et meget stort publikum på fx Facebook. Et opslag eller en kommentar kan nå langt ud i netværket uanset, at afsenderen sjældent havde forestillet sig et så stort publikum eller havde tænkt på det sociale medie som et af verdens største massemedier.



”Den hadefulde debatkultur kan føre til polarisering og splid, og på nettet kan der nemt opstå et os og dem”, fortæller Lumi Zuleta, specialkonsulent hos Institut for Menneske-rettigheder. Hun har kortlagt hadefulde ytringer på nettet for Institut for Menneskerettigheder, der definerer hadefuldt tale sådan her:

”Stigmatiserende, nedsættende, krænkende, chikanerende og truende ytringer, der frem-sættes offentligt mod et individ eller en gruppe baseret på individets eller gruppens køn, etnicitet, religion, handicap, seksuelle orientering, alder, politiske observans eller sociale status”.

De mennesker, hadefulde ytringer er møntet på, kan føle sig stigmatiseret, krænket og nedværdiget. At udtale sig hadsk om andre – enten hele befolkningsgrupper eller individer – kan have alvorlige konsekvenser:

”Måden vi taler til og om hinanden på sociale medier, har betydning for, hvordan vi opfatter hinanden i samfundet generelt. Derfor kan hadefulde ytringer være med til at legitimere et negativt syn på personer eller grupper i vores samfund og fremme intolerance – og her har vi alle et ansvar for at sige fra. Den ufiltrerede

debat, som finder sted på de sociale medier, finder i høj grad sted uden tanke på, hvordan de hadefulde kommentarer påvirker den enkelte, de rammer og den offentlige debat”, siger Lumi Zuleta.

Den ufiltrerede debat, som finder sted på de sociale medier, finder i høj grad sted uden tanke på, hvordan de hadefulde kommentarer påvirker den enkelte, de rammer og den offentlige debat.

Sat på spidsen er tendensen, at vi i den vrede debat taler om eller til hinanden i stedet for med hinanden. Samtale og dialog er blandt andet hæmmet af, at vi ikke mødes fysisk, men kun ser hinandens budskaber på skærmen. Professor i filosofi, Vincent Hendricks mener, at online-debattens vilkår ligefrem trækker os fra hinanden modsat det fysiske møde:

”Når vi er fysisk til stede og udveksler meninger, så indgår vi konstant i samtalens stimulus-respons-spil. Jeg stiller et spørgsmål, du svarer, jeg forstår ikke, hvad du mener, så jeg spørger igen fra en anden vinkel, du forstår og svarer på en måde, så jeg forstår, jeg bliver klogere, og sådan går det frem og tilbage. Dette spil er svært at fastholde

online – kommentarsporet kører ofte netop af sporet, og det er svært at fokusere, forpligte og koordinere alle dem, der er virtuelt til stede, for de er der jo reelt ikke. Og selv hvis det lykkes, kan der meget vel være en trolld, hvis eneste formål netop er at afspore debatten. Nu hvor alle har en megafon til verden, så koster det at smide sin mening på markedet ikke noget, specielt ikke hvis det blot er støj”.¹⁹

Internettet gør det altså lettere at skrive frit og uden filter, også når det er stigmatiserende og nedsættende.

Hør om ytringsfrihedens vilkår online

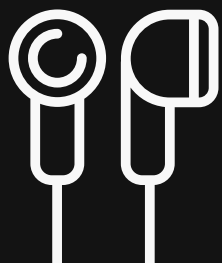

Rikke Frank Jørgensen, seniorforsker, Institut for Menneskerettigheder, og Jesper Lund, formand for It-Politisk Forening diskuterer i denne podcast, hvor svært det er at nå hinanden gennem dialog og at håndtere hadsk tale i den kæmpe store samtale, som internettet er. Vært er tech-journalist Anders Høeg Nissen.

Rikke Frank Jørgensen
Seniorforsker hos Institut for Menneskerettigheder



Jesper Lund
Formand for IT-Politisk Forening



Anders Høeg Nissen
Tech-journalist



Foto: Andreea Belu

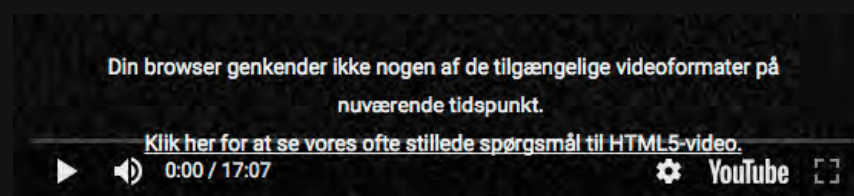

Samtalen i fuld længde
(17:06 min.)

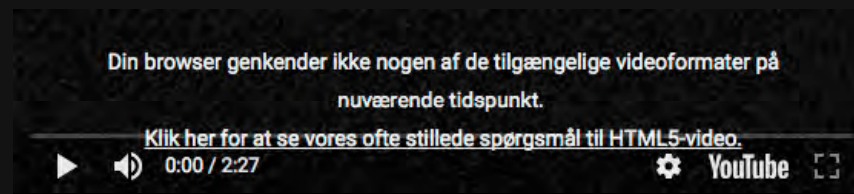

Klip fra samtalen om censur
(02:26 min.)

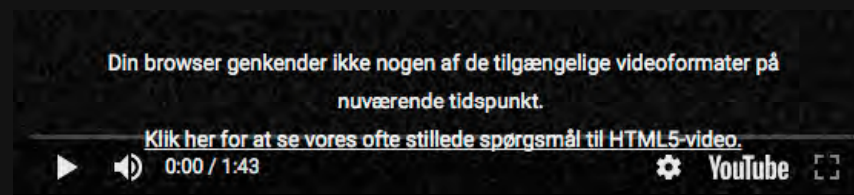

Klip fra samtalen om udfordringerne ved hadefuld tale
(01:41 min.)

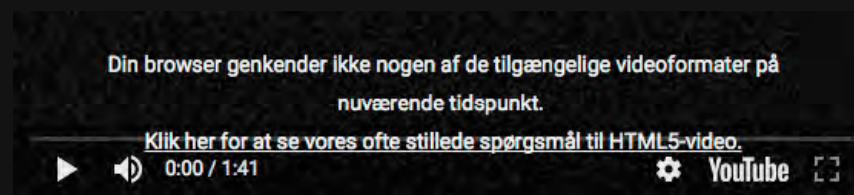

Klip fra samtalen omhandlende definitionen af hadefuld tale
(01:40 min.)

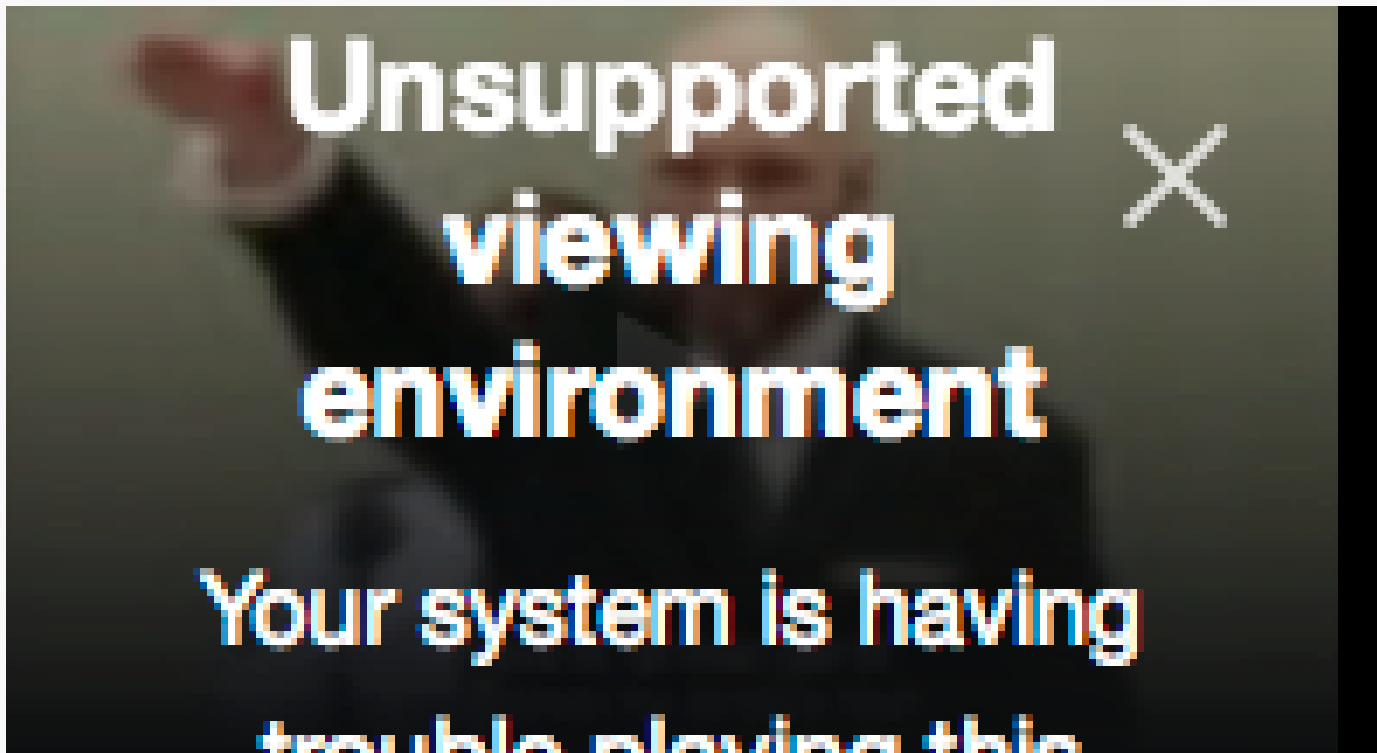

Den norske aktivist, Bjørn Ihler, arbejder med at forene ellers uforsonlige stemmer. Han var i livsfare, da den terrordømte Anders Behring Breivik skød efter ham under massakren på Utøya den 22. juli 2011. Ihler arbejder i dag for dialog med ekstremister, som han mener, selv er ofre. Han mener også, at det er nødvendigt at insistere på dialog med dem, vi er allermest uenige med, selv om det kan være kontroversielt — se filmen (06:21 min.).

Ytringsfriheden og dens begrænsninger

Lumi Zuleta mener, at vi endnu ikke har fundet den rette løsning til at dæmme op for de mange forskellige former for hadefuld og krænkende adfærd online og at det faktum, at folk holder sig fra at deltage i debatterne er en stigende udfordring for vores samfund og demokrati”:

”Det er en udfordring at lovgive om og regulere internettet, da internetplatforme som Facebook

og Google opererer på tværs af landegrænser. Det betyder, at det i praksis kan være svært at håndhæve nationale love på de grænseløse platforme. Hvilken lov, der gælder, hvordan lovene skal håndhæves, er nogle af de spørgsmål, der rejser sig. Sikkert er det dog, at answersplacering og regulering af internettet er en kompleks og dilemmafyldt problemstilling, som vi stadig mangler af finde svar og løsninger på” siger Lumi Zuleta.

Definition af ytringsfrihed

Grundloven giver alle borgere ytringsfrihed: ret til at udtrykke det, de vil offentligt. Samtidig har alle borgere et ansvar for det, de siger og skriver. Lovgivningen sætter nogle grænser for, hvad man kan tillade sig at sige eller skrive offentligt. Hvis man f.eks. fornærmer et andet menneske groft offentligt, kan man risikere at blive stævnet i en injuriansag. Og hvis man for eksempel skriver noget, der truer landets sikkerhed, kan man blive tiltalt ved domstolene og idømt straf.

Kilde: ft.dk (Folketinget)

Det er svært at finde de gode løsninger for tonen i online-debatten, fordi vi hylder ytringsfriheden som grundlæggende præmis. Ytringsfrihed er den menneskeret, der beskytter os mod censur og undertrykkelse, og som giver os en ret til adgang til information og deltagelse i den politiske debat. Men ytringsfriheden er bestemt ikke uden grænser. I Medieansvarsloven er der eksempelvis fastsat regler om god presseskik, og straffeloven indeholder forskellige bestemmelser, der begrænser ytringsfriheden (fx trusler, injurier, forherligelse af terror mv.).

Professor i strafferet ved Det Juridiske Fakultet på Københavns Universitet, Jørn Vestergaard, forklarer her, hvad der er tilladt indenfor rammerne af ytringsfriheden og strafferetten.



- I Danmark har alle en vidtgående ytringsfrihed og den værner domstolene om. Som udgangspunkt kan man ikke blive straffet for at give sin mening til kende om politik, religion, samfundsforhold, partier eller enkeltpersoner.
- Men ytringsfriheden er ikke uindskrænket, for straffeloven sætter visse grænser og domstolene dømmer, hvis man går for vidt.
- Det er selvfølgelig strafbart, hvis man ligefrem tilskynder andre til at begå terror. Det gælder også, hvis man rådgiver andre om, hvordan de kan bære sig ad med at fabrikere sprængstoffer til brug for en terrorhandling, eller hvordan de på anden måde kan forberede terror. Reglerne om strafbar medvirken kan også bevirke ansvar for mere ubetydelige bidrag til, at nogen begår en terrorhandling. Det gælder f.eks., hvis man er med til at konspirere på de elektroniske medier.
- Det er også strafbart at fremsætte trusler om vold. Hvis en trussel tilmed drejer sig om terror, kan truslen i sig selv udgøre en strafbar terrorhandling og strafferammen er i så tilfælde fængsel indtil på livstid. Ved Retten i Aarhus er en ung mand blevet dømt for terrortrusler på Facebook.
- De senere år er der indført en række bestemmelser, der gør det strafbart at fremme terrorisme gennem propaganda eller andre tilkendegivelser, f.eks. i trykte eller på elektroniske medier. Flere personer er, ved domstolene, blevet straffet for overtrædelser. Strafferammen er som udgangspunkt fængsel indtil 6 år og den kan under særligt skærpende omstændigheder forhøjes til fængsel indtil 10 år.

-
- Nogle gamle paragraffer i straffeloven er også blevet anvendt. Man må således ikke offentligt tilskynde nogen til at begå en forbrydelse, uanset at opfordringen ikke peger i retning af en bestemt handling med angivelse af tid og sted og angrebsmål. Så det kan f.eks. være strafbart, hvis man på internettet i generelle vendinger opfordrer til angreb på politikere, politifolk, soldater eller bygninger. Strafferammen er fængsel indtil 4 år. Flere er blevet dømt for sådanne ytringer.
 - Det er også strafbart, hvis man offentligt billiger en terrorhandling, dvs. giver udtryk for anerkendelse eller tilslutning til, at nogen har begået terrorisme. Strafferammen er fængsel indtil 2 år. Flere er blevet dømt for sådanne ytringer.
 - Folketinget har indført den såkaldte imam-lov, der gør det strafbart, hvis en forkynder, som led i religiøs oplæring, udtrykkeligt billiger terrorisme eller andre voldshandlinger. Strafferammen er fængsel indtil 3 år.
 - Den såkaldte racismeparagraf handler om tilfælde, hvor en befolkningsgruppe "trues, forhånes eller nedværdiges på grund af sin race, hudfarve, nationale eller etniske oprindelse, tro eller seksuelle orientering." Strafferammen er her fængsel indtil 2 år. Ved domstolene er der straffet for grove udtalelser om såvel muslimer som om jøder og om indvandrere og flygtninge.
 - Det er i øvrigt strafbart at krænke andres privatliv ved at videregive oplysninger eller billeder, som vedkommende har krav på at blive fri for at få spredt. Det betyder bl.a., at man ikke må hænge nogen ud i trykte eller på elektroniske medier, uanset om oplysningerne er korrekte eller falske. Med hensyn til billeder kan der være tale om digitale sexkrænkelser, f.eks. upload af erotiske optagelser af en tidligere partner. Det kan også være strafbart at krænke nogen på den måde ved at manipulere et foto, så det ser ud, som om en person er med til noget, som er belastende for den pågældende.

Jørn Vestergaard,
*Professor i strafferet ved Det Juridiske Fakultet på Københavns
Universitet.*

Debatten om ytringsfriheden tog fart, da Jyllands-Posten bragte de kontroversielle Muhammed-tegninger i 2005. Og ytringsfriheden blev trukket frem som en vigtig politisk og kulturel bastion. Tegningerne rejste spørgsmålet om ytringsfrihed i en global tidsalder, hvor danske principper er udfordret af andre kulturer og andre landes sæder, skikke og lovgivning. Kampen blev både moralsk og kulturel og ikke mindst politisk. Karikaturtegningerne dukker stadig op på de sociale medier og vækker fortsat debat.

Ekstremistiske bevægelser går ofte til grænsen og også over grænsen for det tilladte – både i relation til lovgivningen og net-tjenesternes regler. Ekstreme grupper med forskellig ideologisk observans forsøger at legitimere vold gennem at fremmane forsimplede fjendebilleder. Nogle gange er det flygtninge eller ”kulturfremmede”, andre gange er det ”eliten” eller de ”vantrø”, der fremstilles som ”problemet” eller ”fjenden”. I nogle tilfælde formulerer man sig subtilt og inden for reglerne. I andre tilfælde er der tale om nedværdigende

fremstillinger af andre eller trusler om vold, som kan være strafbare. Organisationer, der er villige til at bruge vold som middel til at opnå et politisk mål, benytter også de sociale medier til at mobilisere, organisere og rekruttere folk til deres kamp og til direkte opfordringer til at begå terror.

De fortællinger, som ekstreme grupper dyrker, har ofte reference til brede samfundsforhold, som vækker debat, splittelse og polarisering langt ud over den organiserede ekstremisme.

De fortællinger, som de ekstreme grupper dyrker, har ofte reference til brede samfundsforhold, som vækker debat, splittelse og polarisering langt ud over den organiserede ekstremisme; for eksempel migration, globalisering, væbnede konflikter og forholdet mellem mennesker med forskellige livsstile og kulturelle og religiøse baggrunde. I nettets mange udvekslinger om kontroversielle emner tiltrækker tydeligt værdifællesskab debattører med vrede og skingre stemmer.

Ytringer på kant med loven – straffet for at sige ”helt”

Kampen imod terror, og bekymringen for at voldelige organisationer rekrutterer nye medlemmer via nettet, har sat fokus på, hvad der bliver sagt og skrevet på nettet.

En ung pige kaldte for eksempel terroristen Omar el-Hussein ”en helt” på Facebook. Hun blev idømt fire måneders betinget fængsel ved Københavns Byret for billigelse af terror, efter at hendes opslag var blevet delt.

Regulering, begrænsning og take downs

Foruden den konkrete lovgivning på området prøver de sociale medier også selv at håndtere hadsk tale og ulovligt materiale. Begrænsning, take downs og af-indeksering, som indebærer, at en søgemaskine fjerner materialet fra sit indeks over indhold, og at materialet derfor ikke længere kan fremsøges, er et af omdrejningspunkterne i debatten om ytringsfrihed på nettet. I dag har de store sociale medier og søgemaskiner regler for, hvad man må poste, og – vigtigst af alt – hvad der er forbudt at poste. Vi kan for overskuelighedens skyld skelne mellem:

- Bløde hensyn: De regler, der imødekommer kulturelle hensyn og følsomme brugere, der bliver stødt af eksempelvis nøgne kroppe.
- Hårde hensyn: regler, der imødekommer lovgivning og sikkerhed.

”Vi fjerner indhold, deaktiverer konti og samarbejder med politiet, hvis vi mener, der er en reel risiko for fysisk skade eller en direkte trussel mod den offentlige sikkerhed”,²⁰ skriver eksempelvis Facebook i deres fællesskabsregler.

Det sociale medie har i tråd med dansk lovgivning regler for, at man ikke må ytre sig hadsk om andre personer på baggrund af deres race, etniske tilhørsforhold, nationale oprindelse, religiøse tilhørsforhold, seksuelle orientering, køn eller kønsidentitet samt alvorlige handicap eller sygdomme.

Sociale medier sletter

Medierne har også regler for billeder og indhold af kunstnerisk/kulturel karakter, og de opslag, der strider mod retningslinjerne, bliver taget væk. Et eksempel på dette er Peter Øvig Knudsens bog; ”Hippie”, som indeholder ældre billeder af nøgne hippier, og som Facebook derfor fjernede på eget initiativ.

For at forhindre, at de mest kriminelle og grænseoverskridende tekster og videoklip bliver delt på nettet, fjerner en række tjenester som Youtube og Google, Facebook og Twitter de materialer, der eksempelvis er voldsforherligende:

”Vi har set, at folk har skadet sig selv eller andre på Facebook – enten live eller i videoer, som er blevet postet senere”, skrev Facebook-ejer Mark Zuckerberg i maj 2017. ”Det er hjerteskræende, og jeg har overvejet, hvordan vi kan gøre det bedre for fællesskabet”.²¹

Den øvelse er svær, for informationsstrømmene finder hurtigt nye kanaler, når konti og sider bliver lukket af tjenesterne. Terrorforsker Magnus Ranstorp kalder udviklingen uhyre agil. Han følger kommunikationen fra radikaliserede unge, blandt andet svenskere, der er rejst til Syrien for at kæmpe for gruppen, der kalder sig Islamisk Stat (IS):

”Hvis jeg skal følge med, kræver det opmærksomhed på alle kanaler. De gamle sociale medier bliver erstattet med nye, der kræver, at vi hele tiden skal kende de nye hashtags og brugerprofiler. Det er præget af flygtighed og konstant forandring”, siger Magnus Ranstorp. I løbet af de få døgn, en

video kan ligge på nettet, kan den nå at gå viralt og blive spredt vidt, eller den kan blive kopieret og få endnu en runde med flere nye hashtags og søgeord på endnu flere platforme.

I løbet af de få døgn, en video kan ligge på nettet, kan den nå at gå viralt og blive spredt vidt, eller den kan blive kopieret og få endnu en runde med flere nye hashtags og søgeord på endnu flere platforme.

Google samarbejder med stater om, hvilke hensyn de skal tage til de enkelte landes sikkerhed. I første halvår af 2017 har den danske stat anmodet Google om at fjerne indhold ni gange.²² Twitter suspendede på verdensplan 1.2 millioner konti i kategorien "promotion of terrorism" fra den 1. august 2015 til den 31. december 2017.²³

Tech-giganterne understreger, at de primært ser sig selv som kommercielle internet-virksomheder, der er neutrale leverandører af infrastruktur for det indhold, vi som brugere ønsker. Deres interesse er at facilitere, siger Facebooks kommunikationschef Sheryl Sandberg:

"Det er de åbne platformes ansvar, at tillade folk at udtrykke dem selv. Der er det med ytringsfrihed, at når du tillader ytringsfrihed, så tillader du ytringsfrihed" *(oversat fra engelsk)*.²⁴

Og Facebooks leder af Product Policy, Monika Bickert: "Vi er ikke skaberne af dette indhold. Vi faciliterer mennesker, som bruger Facebook" *(oversat fra engelsk)*.²⁵

Men tech-giganterne er ikke medievirksomheder med redaktionelt ansvar, som vi kender det fra redaktionelt styrede trykte og elektroniske nyhedsmedier, der blandt andet skal efterleve god presseskik med "hensyn til den enkelte borgers krav på respekt for den personlige integritet og privatlivets fred og til behovet for beskyttelse mod ubeføjet krænkelse".²⁶

Tech-giganternes selvforståede rolle, som neutrale infrastruktur-leverandører, bliver udfordret af politiske ønsker om mere regulering for at ramme eksempelvis ekstremisme, hadytringer og fake news.

Der er et par interessante demokratiske dilemmaer forbundet med, at det er tech-giganterne, der sætter og håndhæver grænser omkring hadsk tale og ulovligt materiale: Dels er de kriterier, tjenesterne lægger til grund

for censuren, uden for demokratisk kontrol, og dels kan det være primært kommercielle hensyn, der sætter grænsen for, hvad man må skrive og ikke må skrive eller vise af billeder. For det er ikke alene de uønskede voldelige og aggressive opslag, der falder for censuren, men også opslag, der indeholder ord eller vendinger, der har beslægtede algoritmer. Eksempelvis bliver optagelser fra krig, hvor billederne af drab kunne dokumentere krigsforbrydelser, fjernet. Og kunst eller litteratur med nøgne mennesker falder for censur, der skal sikre os mod blufærdighedskrænkelser på det verdensomspændende medie, hvis brugere har meget forskellige grænser for, hvad der er kulturelt acceptabelt.

Her kan du som eksempel se de fællesskabsregler som henholdsvis Facebook og Twitter har udformet:

→ [Facebooks fællesskabsregler](#)

→ [Twitter-reglerne](#)

Kommunikationen på nettet afhænger altså af forholdet mellem brugernes behov og ønsker samt mediernes regler og lovgivningen. Demokratisk sindede brugere har i princippet interesse i, at debatten er bred og inkluderer flest muligt. Men tendensen går i den modsatte retning; debatter tiltrækker skarpe holdninger og ofte professionelle debattører, der skal positionere sig. Og jævnfør Institut for Menneskerettigheder afholder mange sig fra at deltage, netop fordi det er svært at dæmme op for skingre debatter, der polariserer. Desuden tiltrækker debatter, der har tydelige, skarpe positioner mest opmærksomhed. De "larmer" mere end andre debatter, fordi algoritmerne forstærker virakken om en populær debat og booster trafikken omkring den. Derfor er paradokset, at de debatter, der er markante og barske i sprogbruget, på én gang tiltrækker opmærksomhed og samtidig skræmmer mange fra at deltage.





Foto: Aleksander Klug, Ritzau Scanpix

← "For frihed" demonstrerer imod islamificeringen af Europa i København i 2016. Der var sammen-stød med moddemonstranter.



Foto: Jonas Olufson, Ritzau Scanpix

← Demonstration i forbindelse med Dan Park udstillingen i København i 2014.

→ Demonstration imod islamificering af Europa i Bruxelles i 2007.



Foto: Charlier Thierry, Ritzau Scanpix

→ Pegida eller For Frihed demonstration og moddemonstration i København i 2017.



Foto: Claus Bech, Ritzau Scanpix

Refleksionsspørgsmål

- 1 — Hvornår lykkes det at debattere med fremfor om dem, vi er uenige med?
- 2 — Skal de sociale medier overlades et større ansvar for at sikre en inkluderende og demokratisk debatkultur på nettet?
- 3 — Hvem bærer det største ansvar for, at debatten på nettet er demokratisk inkluderende?
- 4 — Hvordan kan vi fremme god debatkultur?

04

Ung, sårbar og på vildveje

- 46 — Den digitale dannelsesrejse
- 47 — Grooming
- 50 — Sårbarhed og radikalisering
- 54 — Opgør med fællesskabet

04 — Ung, sårbar og på vildveje

Vi har alle brug for grundlæggende tryghed og at høre til. Vi kan klikke os til venskab, fællesskab og accept på internettet, som angiveligt har svar på alt. Og det ligger åbent for den unge, hvis digitale dannelsesrejse i dag allerede begynder i ungdomsværelset. Få klik giver adgang til inspirerende og fascinerende miljøer – også til de ekstreme og skadelige miljøer, hvor ressourcestærke voksne sjældent kommer.

Den digitale dannelsesrejse

Hvis der er en sandhed om fællesskab, er det, at alle mennesker har behov for at høre til. Derfor er vi parate til at gå langt for at opleve, at der er mening i livet. Fællesskab og mening er de grundlæggende krav for at skabe identitet og udvikling. Og særligt unge er dygtige til at finde de steder, hvor deres naturlige behov bliver opfyldt. Identitet og udvikling betyder jagt efter inspiration

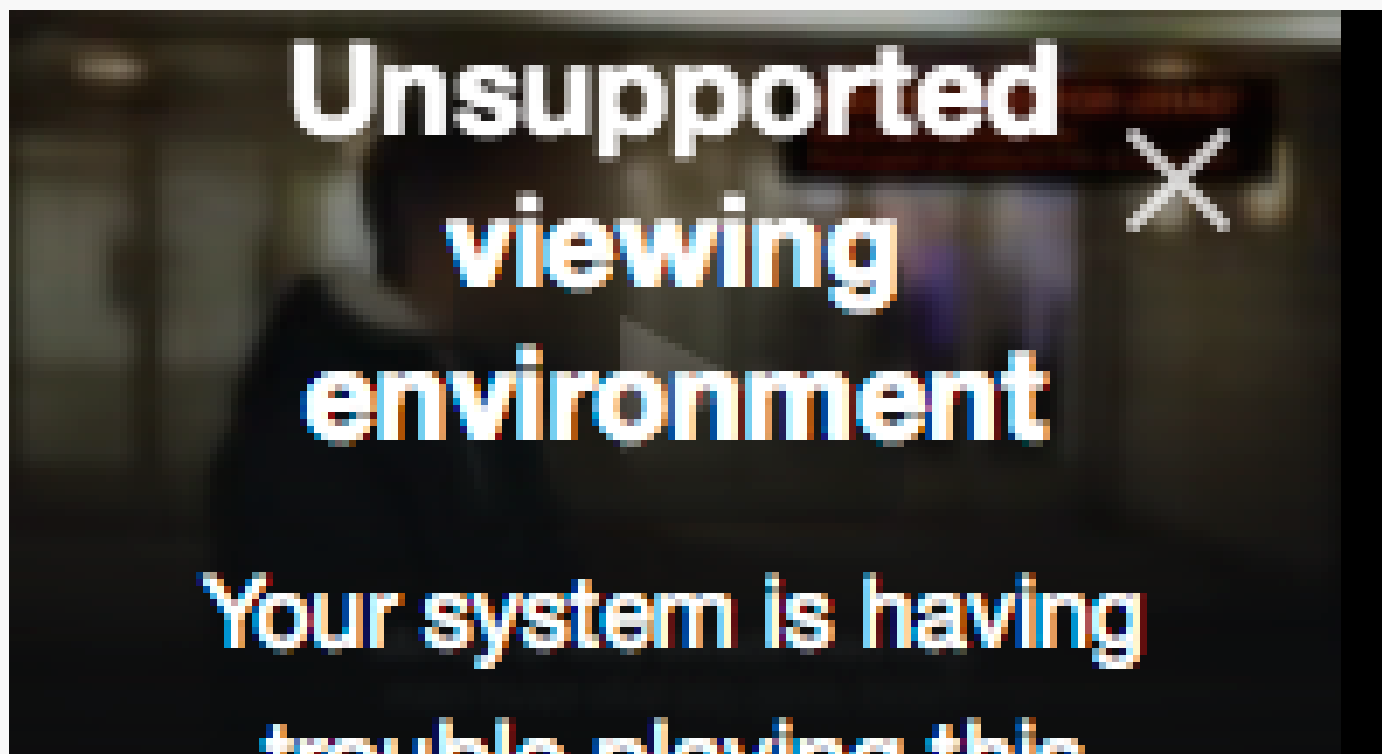

"Recruiting for Jihad", UpNorth Film og Curry Film 2017

og fascination. De går efter et sted, hvor de oplever at føle sig set og accepteret og anerkendt for at være noget værd. Alle ønsker at gøre en forskel og blive til noget. Så kort kan det siges. Og den viden er forudsætning for at forstå, at behov for fællesskab kan sende unge

ud på en mere farefuld rejse gennem både internettet og den analoge verden. Se klip fra filmen "Recruiting for Jihad" (00:49 min.).

Alle ønsker at gøre en forskel og blive til noget. Så kort kan det siges.

Det er netop uopfyldte behov, der driver dem mod alternative (og potentielt negative) fællesskaber. Fællesskaber som kan være kendetegnet ved at være modkultur til samfundet, præget af vrede og had mod andre grupper og ofte med en destruktiv dagsorden; eksempelvis nedgørende, kriminel eller voldelig.

”Også teenagere har behov for positiv opmærksomhed. Ros og anerkendelse giver selvværd og livsmod. Omvendt er det svært at udvikle sig som ung, hvis de voksne omkring en ikke er værd at efterligne, hvis venskaber giver konflikter og utryghed, eller hvis man føler, at man ikke rigtig dur til det samme, som de andre man kender. Måske er der så lidt at stå op til om morgenen, at livet ikke

giver mening. Det kan være med til at skabe rådvildhed og vrede. Den unges vrede kan rettes indad, så man hader sig selv og måske gør skade på sig selv. Eller vreden rettes udad, og man bliver fjendtlig, hadefuld og voldelig over for omverdenen”, siger Kuno Sørensen, psykolog hos Red Barnet.

Ros og anerkendelse giver selvværd og livsmod.

Vreden er central. Og det er let at rette den mod andre. Ydermere er der ligefrem et fællesskab i at rette vrede mod andre; negativ identifikation kaldes det: ”Vi er dem, der bliver undertrykt, holdt udenfor og forfordelt”, og den kan være samlende. Fjendebilleder er effektive, hvis nogen vil udnytte og mobilisere andres vrede. Risikoen for at møde et fællesskab baseret på vrede er stor.

Et eksempel på internationalt fællesskab om et fjendebillede er et internetforum, hvor medlemmerne udveksler oplevelser, de mener dokumenterer, at muslimer koloniserer Vesten: Alt-right [alternative right] hedder en af de løst definerede højreorienterede grupper, der nyder øget tilslutning i disse år. De afviser konservatismen, som vi kender den fra de etablerede konservative politiske partier, og

kalder sig i stedet ”white supremacists”, og kæmper – som navnet afslører – for et hvidt overherredømme. Debatten på sitet altright.com viser medlemmernes radikaliserede, racistiske ideologi og fjendebilleder; hadet til jøder, muslimer, ikke-hvide med flere. Tilhængere ”de-humaniserer” så at sige deres fjender retorisk og kalder for eksempel konsekvent folk med mellemøstlig baggrund for ”kebab”, homoseksuelle for ”perverterede” og jøder ”utilregnelige”.

Medlemmerne er unge, oftest mænd, og deres vej ind i alt-right-bevægelsen på den yderste højrefløj går typisk gennem en stærkt dragende internetpersonlighed, der med stærk retorik skubber grænserne for, hvad der er en legitim offentlig samtale ved at normalisere hadefulde budskaber.

Grooming

Er et ungt menneske fascineret af de radikale bevægelser, er der stor risiko for at støde på repræsentanter fra bevægelserne på nettet og de sociale medier. Vedkommende kan virke som et hjælpsomt menneske, der tilbyder et fællesskab og kommer til at fungere som ”hverver” til bevægelsen. Ofte er vedkommende fascinerende og dragende og dygtig til at forføre og manipulere. Processen, hvor den

søgende bliver formet ind i et fællesskab, omtales under tiden som en ”grooming-proces”.

Sårbar og modtagelig var præcis, hvad den tidligere højreradikale amerikaner Christian Picciolini var, da han som 14-årig mødte den højreradikale bevægelse Chicago Area Skinheads, som han, efter bare to år i bevægelsen, kom til at lede. Her er hans historie om bl.a. at finde sin identitet — se filmen (07:56 min.).

Grooming er en proces, hvor en person forsøger at knytte sig til en anden (typisk en sårbar ung) med henblik på at få opfyldt et behov. Den anvendes oftest i forbindelse med seksuelle overgreb, men kan også være en del af en hverveproces med henblik på tilknytning til ekstremistiske fællesskaber. Det er en manipulerende proces, som består af mange faser, som kan være vanskelig at gennemskue.

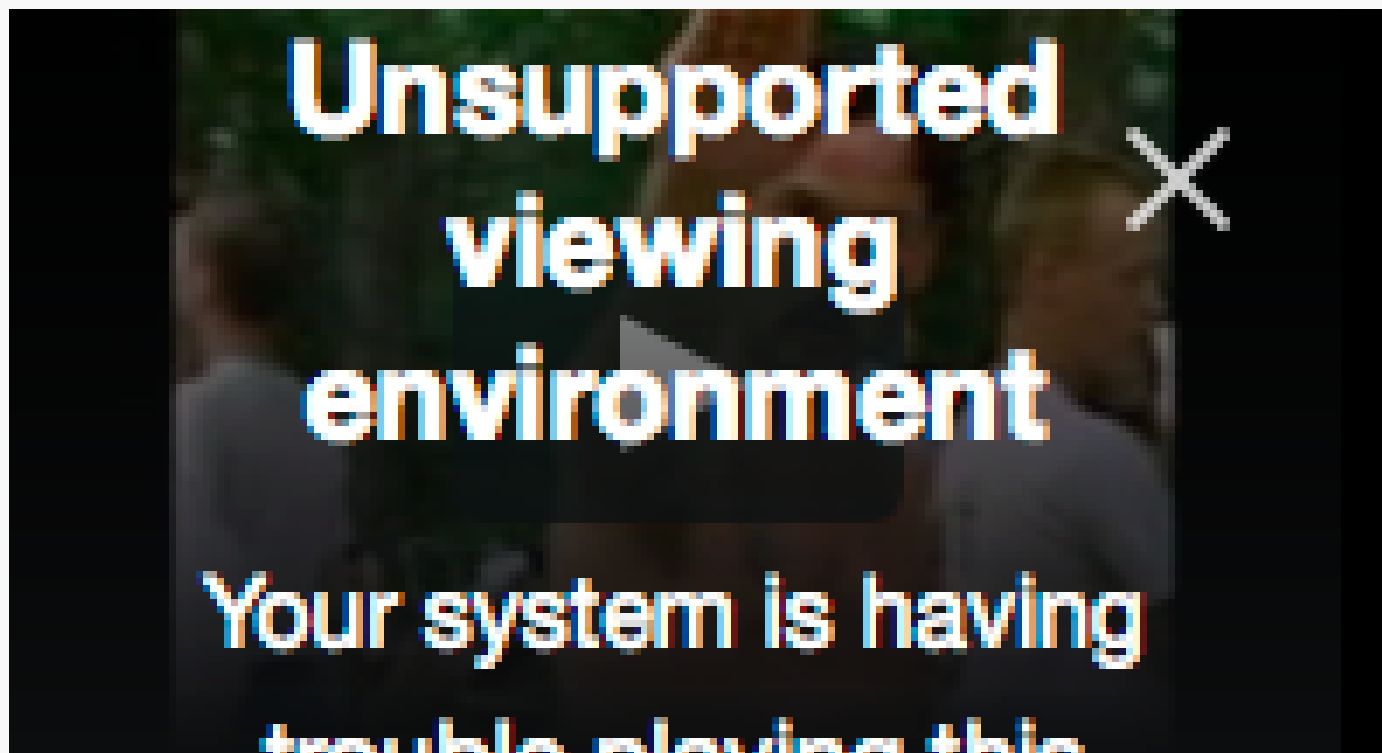

Det er ofte psykosociale forhold som afgør, om en ung har risiko for at blive groomet, forklarer psykolog Kuno Sørensen og peger på, at processen afhænger af den unges egen motivation og desperation. Det konkrete forløb er individuelt og kan strække sig over dage, uger eller måneder. Grooming har et klassisk mønster, der typisk kan beskrives i syv trin:

01 — Mødet

Den unge og hververen, som repræsenterer et bestemt fællesskab, får kontakt digitalt eller i virkeligheden. Hververen har ofte en særlig god fornemmelse for at opdage en ung, som på et eller flere områder er sårbar og søgende. Hververen bekræfter den unge i følelserne af, at livet er svært eller meningsløst.

02 — Opbygning af venskab

Hververen interesserer sig for hvilke tanker og udfordringer den unge har og spørger ind til, hvad det er den unge især savner eller har brug for i sit liv. Hververen fortæller, hvordan det fællesskab og den sag, hververen repræsenterer, kan give svar på netop de savn og behov.

03 — Risikovurdering

Hververen undersøger, hvilke andre alternative fællesskaber den unge har overvejet og forsøger at overbevise den unge om, at de ikke er gode nok. Vedkommende hævder at kritik af hververens fællesskab, dets ideer eller mål beror på misforståelser eller ukendskab.

04 — At føle sig som udvalgt

Hververen gør ekstra meget ud af at rose, fortælle og overbevise den unge om, at der her er tale om et perfekt match mellem den unge og fællesskabet. Hververen anerkender egenskaber hos den unge og kalder dem unikke.

05 — Missionen

Hververen introducerer nogle af de krav og forventninger, som den unge skal kunne leve op til for at blive et ægte medlem af fællesskabet.

06 — Bevise solidariteten

Hververen beder den unge om at bevise, at det ikke kun er tom snak. Den unge skal gøre sig fortjent til at blive en del af eller optaget i fællesskabet. Den unge skal vise sin solidaritet gennem handling (eksempelvis udføre en opgave, frasige sig gamle venskaber eller vise medlemskabet gennem påklædning).

07 — Indplacering og status i fællesskabet

Den unge bliver hyldet som medlem af fællesskabet: ”Du er nu en af vore!” Og den unge oplever at have fået en personlig status og betydning, som bliver respekteret af andre i fællesskabet. Det er med til at give den unge en oplevelse af tryghed og socialt tilhørsforhold, og at livet har fået en retning og mening. Fællesskabet giver støtte og svar på den kritik, der måtte komme fra omverdenen.

Kuno Sørensen,
Psykolog hos Red Barnet

Hververen genkender det sårbare unge menneske, der kan være en kandidat til fællesskabet. Der er en række forhold, der afgør om en ung er åben for at blive hvervet. Der er tale om karakteristika, der hver især kan have åbnet en sprække til den unges behov for at blive accepteret og hørt til. Der er ingenlunde tale om en opskrift, der helt givet vil resultere i negativt fællesskab, men en række forhold, der kan gøre den unge sårbar og søgende.

En proces på nettet forløber på forskellige måder, men grundlæggende er nøglen til grooming, at hververen genkender det sårbare unge menneske, der kan være en kandidat til et fællesskab — se filmen (05:52 min.).

Sårbarhed og radikaliseringsproces

I forskningen er der generelt enighed om, at radikaliseringsprocesser er meget individuelle, og at blandt andet psykologiske, sociale og samfundsmæssige faktorer kan spille ind. Derudover kan blandt andet virtuelle fællesskaber på sociale medier, gruppedynamiske processer og grooming påvirke og accelerere en radikaliseringsproces.

Det er yderst sjældent, at nogen bliver radikaliseret alene fordi, at

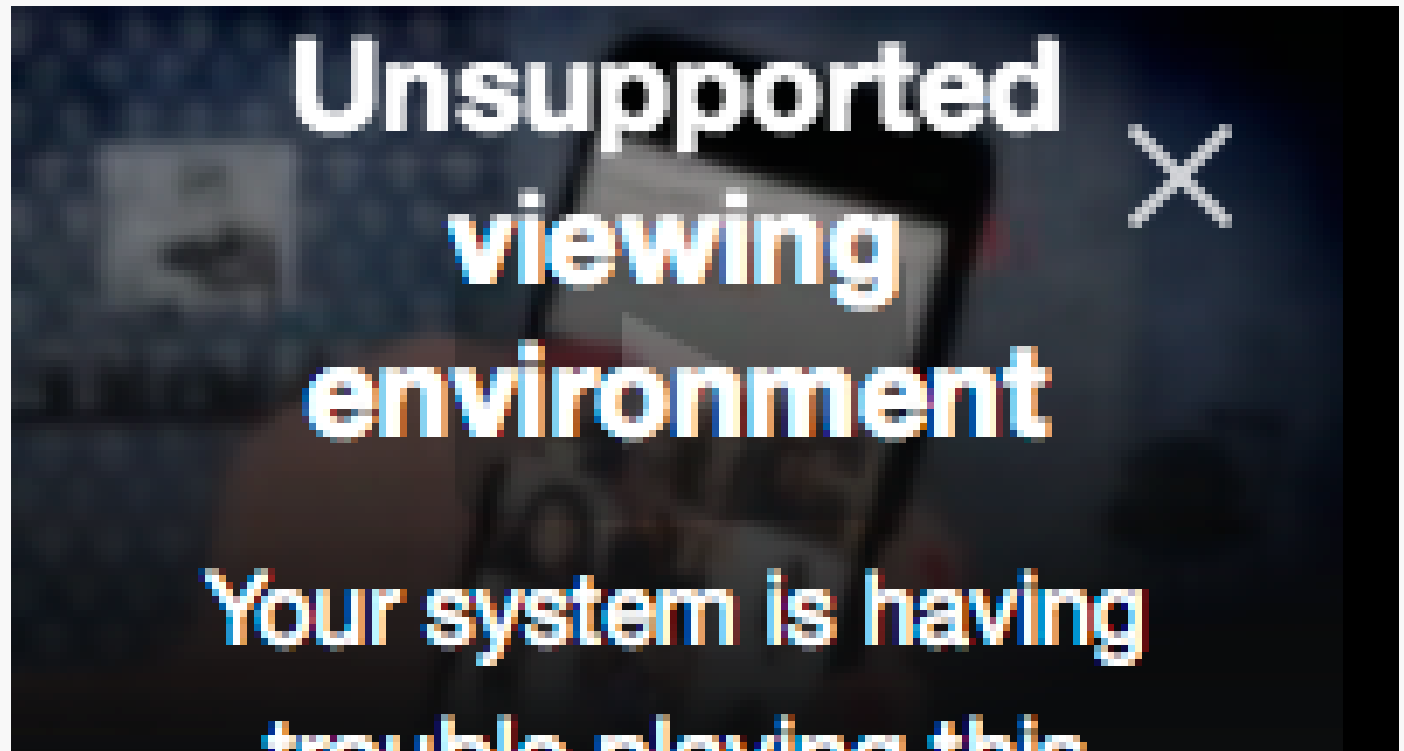

de har fortabt sig i internettets kommunikationsunivers, eller er stødt på en groomer online.

Der er således mange forskellige faktorer, der kan spille ind i en proces, og der er næsten altid tale om en kombination af flere faktorer, som tilsammen gør det enkelte menneske sårbart og har betydning for, om og hvordan det radikaliseres.

Det er yderst sjældent, at nogen bliver radikaliseret alene fordi, at de har fortabt sig i internettets kommunikationsunivers, eller er stødt på en groomer online.

Ifølge Magnus Ranstorp har internettet imidlertid den funktion, at det; ”når ud til ellers utilgængelige individer, det accelererer radikaliseringsprocessen og øger muligheden for selvradikalisering”.

Mange mennesker i verden er ramt af rystende begivenheder; naturkatastrofer, uro og krig, økonomiske kriser, umenneskelige politiske regimer, sygdom og død eller sammenbrud i de nære sociale relationer. For nogle kan sådanne kriser medføre en sårbarhed, som bringer dem ind i et problematisk livsforløb. Selv i de mest stabile samfund, som det danske, er der nogle, for hvem tilhør og social identitet er usikkert eller truet. De oplever eksempelvis, at de bliver udsat for fordomme, diskrimination eller eksklusion. Et usikkert eller truet tilhørsforhold og en krænkede eller ikke-anerkendt social identitet kan være et af de elementer, der fører til, at en person udvikler risikoadfærd, fx tilknytning til ekstreme miljøer. Listen over psykosociale træk og individuelle faktorer, der kan gøre os sårbare, er således lang.

Mange kan have flere af de psykosociale sprækker uden at være sårbare, og det er derfor umuligt at gætte sig til, hvem der bliver ofre for grooming eller bliver radikaliseret på anden vis. I stedet kan viden om faktorerne bruges til at forstå den unges baggrund og motivation.

Christian Picciolini genkender vreden hos de unge, han arbejder for at trække ud af radikaliserende eller ekstreme miljøer. Han bruger begrebet "potholes" ("huller i- eller

bump på vejen" på dansk), som billede på de udfordringer, der kan gøre unge sårbare:
— se filmen (04:33 min.).

Gruppen, der kalder sig Islamisk Stat (IS), har særligt effektivt udnyttet skuffede følelser og behov for fællesskab til at hverve søgende unge til terrorbevægelsen. Terrorforsker Magnus Ranstorp ser fire forskellige grundlæggende karaktertræk hos de unge, der har meldt sig ind:

- Eventyrlysten – vedkommende søger spænding.
- Meningssøgende – vedkommende ønsker at tro på en sag eller et verdenssyn.
- Tilhør – vedkommende søger accept og fællesskab.
- Familiært – vedkommende er præget af familiens værdier.

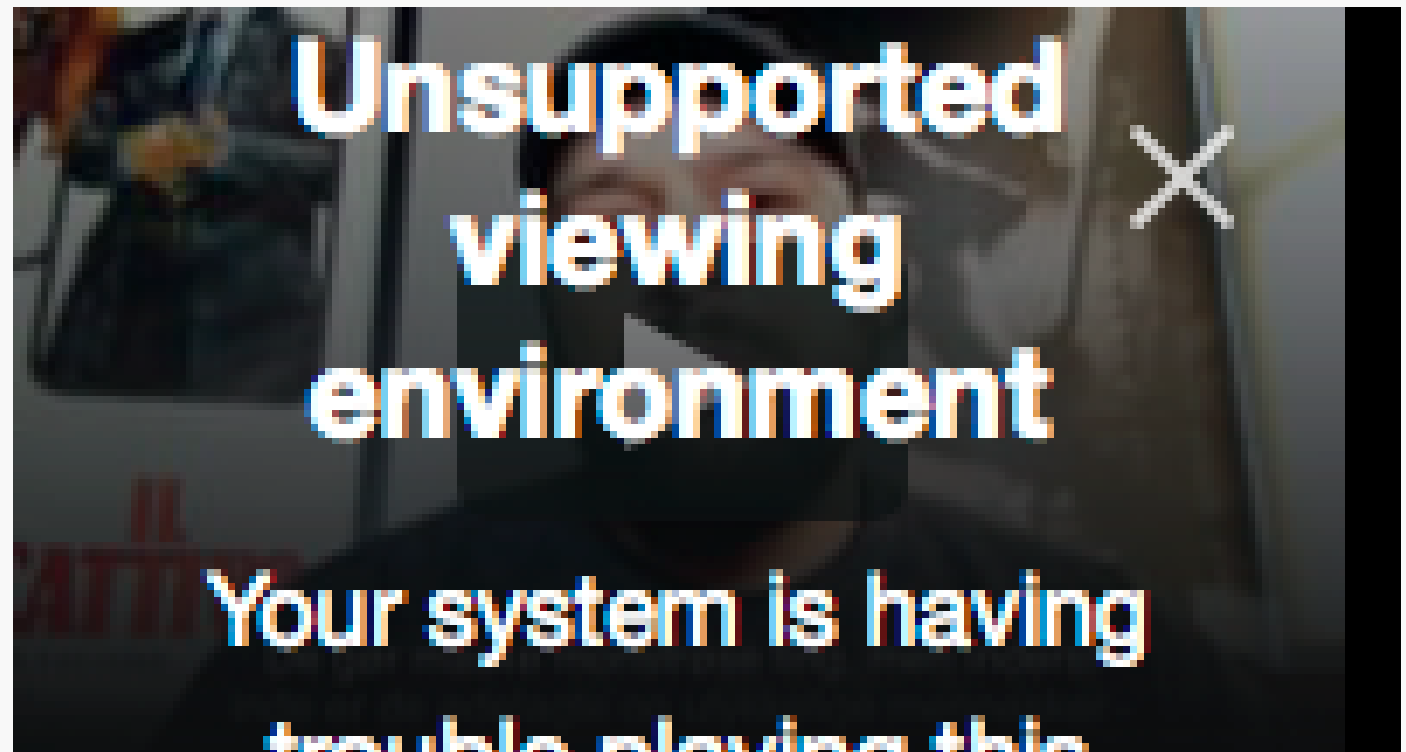

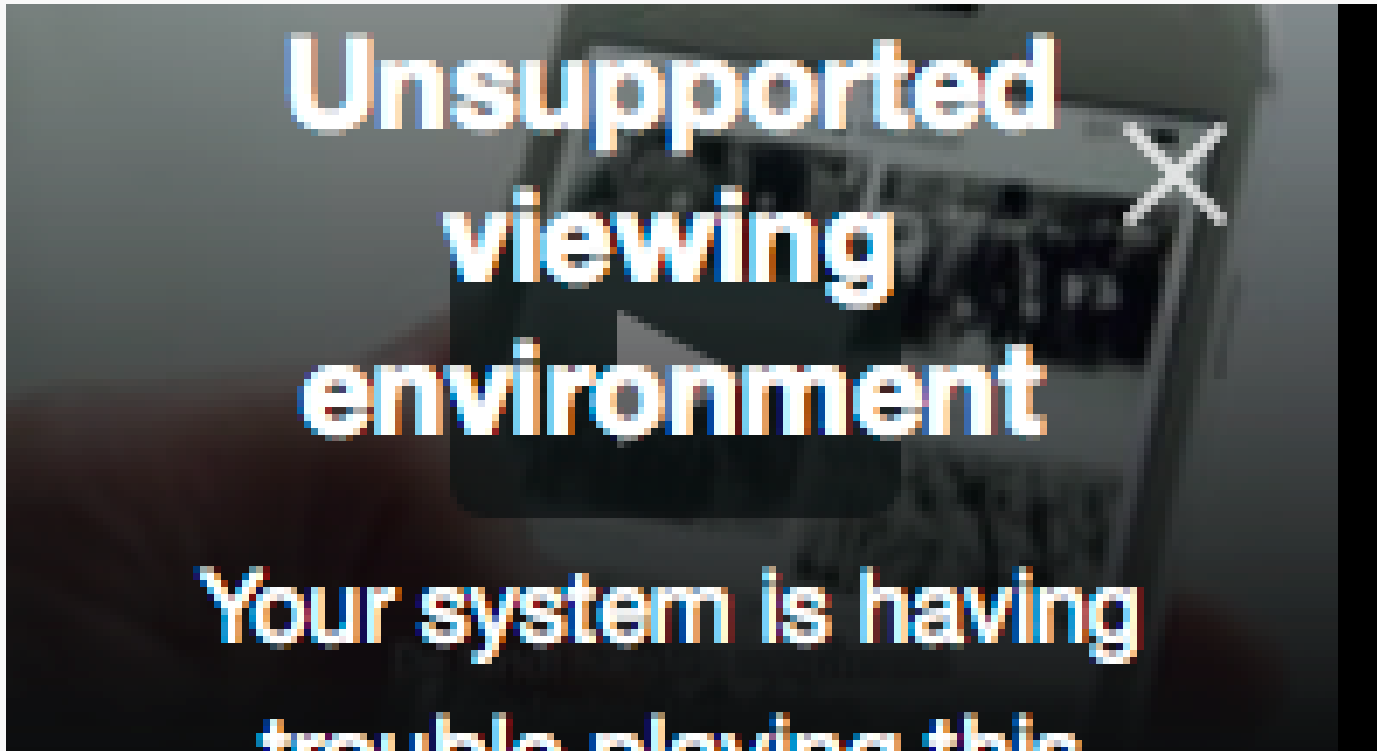

fællesskab, kan være dybt problematiske. Det kan også vise sig, at man for at kunne være del af fællesskabet gradvist bliver nødt til at acceptere ”resten af pakken”, nemlig dette fællesskabs potentielt socialt hensynsløse, livsfarlige og illegale ekstremistiske mål og midler”, fortæller Bertelsen.

Ekstremisme bygger på de samme spørgsmål til livet, som alle mennesker har. Det er ikke spørgsmålene, men svarene, der er problemet.

Nogle gange lykkes det at hverve et ungt menneske gennem en forelskelse. Vi skal høre om Grace, en ung pige fra USA, der blev udsat for grooming, men troede hun havde mødt en kæreste på nettet — se filmen (07:16 min.).

Det er i og for sig et sundhedstegn og helt naturligt, at unge søger efter anerkendelse og tilhørsforhold i fællesskaber, der viser vej ud af rådvildheden. Et sted med struktur og nogle klare regler for, hvad man skal gøre, og hvad man ikke skal gøre, hvor man føler sig accepteret, som den man er og kan blive en del af et fællesskab. Preben Bertelsen, professor ved Psykologisk Institut på Aarhus Universitet udtrykker det sådan:

”Ekstremisme bygger på de samme spørgsmål til livet, som alle mennesker har. Det er ikke spørgsmålene, men svarene, der er problemet. Et grundlæggende spørgsmål handler om hvilke fællesskaber, der giver mening for én, og hvordan man får oplevelsen af at høre til”.

”Spørgsmålene, som den enkelte har til tilværelsen kan være gode, vigtige og kritiske, men de svar, som de får af det pågældende

Set udefra kan en grooming- og radikaliseringsproces virke uforståelig, fordi vi fra sidelinjen ikke hører de personlige samtaler, og fordi vi ikke oplever argumentationen eller ser, hvordan den unge gradvist bliver overbevist. Og for vedkommende selv kan det være svært at gennemskue, hvordan det nye tillidsfulde forhold bliver påvirket strategisk for at få én til loyalt at lægge afstand til andres argumenter og synspunkter. Ofte oplever den unge at få et tæt og fortroligt forhold med hververen meget hurtigt. De følsomme samtaler kan foregå på nettet, hvor den unge føler sig anonym og derfor oftere er villig til at åbne sig om private og personlige dilemmaer eller følelser.

”Online-kontakten giver hververen mulighed for gradvist at opbygge indsigt i den unges tanker og følelser og skabe et tillidsfuldt forhold, der giver indtryk af at handle om at hjælpe den unge videre. De første faser i groomingprocessen foregår derfor ofte usynligt for andre. Hvorvidt hververen lykkes med sit projekt afhænger af, om den unge i de efterfølgende faser af grooming processen er villig til at stå frem og vedkende sig sin nye verdensanskuelse”, fortæller psykolog Kuno Sørensen.

Oplevelsen af at høre til i et fællesskab skaber altså social identitet. Vi oplever, at vi bliver anerkendt for holdninger, livsstil og handlinger. Vi har fælles forståelse af tilværelsen.

Opgør med fællesskabet

Tilknytning til ekstreme fællesskaber kan være en form for aktivisme, der drejer sig om at ændre forhold i samfundet, som man er utilfreds med. Her er det vigtigt at skelne mellem legal og illegal aktivisme:

Mange mennesker er engageret i samfundet og ønsker at gøre en positiv forskel. Gennem foreningsdeltagelse, aktivitet på fx sociale medier, demonstrationer og mange andre virkemidler søger de at påvirke samfundet på en fredelig og legal måde. Det er et udtryk for aktivt, positivt medborgerskab og er et sundhedstegn i ethvert samfund og demokrati.

Men hos nogle udvikler aktivismen sig på en ekstrem måde. Preben Bertelsen, professor ved Aarhus Universitet peger på to muligheder for den forandring i samfundssyn, der fører til radikaliserings:

- Når man bliver helt opslugt af et fundamentalt og omfattende opgør med hele tilværelsen.

- Når medborgerskabet mister betydning, og man vil skabe disse forandringer uden hensyn til det overordnede fællesskab eller anderledes tænkende.

”De ekstremistiske fællesskaber handler ofte om et fundamentalt opgør med livsstil og om at afsondre sig fra samfundet. Det er ikke nødvendigvis et problem for det omgivende samfundsfællesskab; demokratiet er rummeligt og har plads til mange forskellige former for fredelige sekter, subkulturer og holdningsfællesskaber. Men det er vigtigt ikke at forveksle legale ekstremistister, der er ekstreme ved at afsondre sig fra resten af samfundet, men ikke bruger vold/begår kriminalitet, med ekstremister, der handler illegalt og voldeligt, som for eksempel voldelige politiske eller religiøse grupper, der tilsidesætter et hvert hensyn til andre former for fællesskaber end lige netop deres eget”, fortæller Bertelsen.

Ungdommens natur er at være søgende, at blive tiltrukket af modkulturer og oprøret og at flirte med rebelske tanker og bevægelser.

Ungdommens natur er at være søgende, at blive tiltrukket af modkulturer og oprøret og

at flirte med rebelske tanker og bevægelser. For få år siden kunne det betyde at læse inspirerende bøger, og gemme de mest kontroversielle under dynen. I dag er det ret beset blevet meget lettere at falde i dårligt selskab. Den søgende møder ganske enkelt tilbud om et stærkt definerende fællesskab på mange platforme, og hververe har fået flere muligheder for at komme i direkte kontakt med de søgende, sårbare unge.

Det er svært at forudsige, hvorvidt en ung vil være grundlæggende robust nok til at modstå hvervning til et negativt fællesskab. Internettet eksponerer den unge for alverdens tilbud om identitet, der opfylder behovet for at høre til. Og det er paradoksalt, at det i høj grad er den unges analoge kontekst, der afgør, hvordan dannelsesrejsen på nettet går. Altså hvilken bagage den unge har med sig. De væsentligste forhold, der ruster unge mod negativ påvirkning handler om, hvorvidt den unge er robust; er tryk og føler sig elsket.



Foto: Alex Milan Tracy, Ritzau Scanpix

↓ Organisationen Nordfront marcherer i Göteborg i 2017.



Foto: Björn Lrasson Rosvall, Ritzau Scanpix

↑ Antifacister omgrupperer til en moddemonstration imod en højreradikal bevægelses fredsmarch, Portland USA i 2018.



Foto: Ryan Kelly, Ritzau Scanpix

↑ Voldsomme uroligheder i Charlottesville USA i 2017, hvor en gruppe hvide nationalister angriber moddemonstrationen.

← Plakat for den norske dokumentarfilm 'Recruiting for Jihad' af Up North Film og Curry Film, 2017.



Poster: UpNorth Film og Curry Film

Refleksionsspørgsmål

- 1 — Hvordan kan vi være opmærksomme på en søn, datter eller kammerat, der har problematiske kontakter på fx de sociale medier?
- 2 — Er der sket forandringer i samfundet, som gør det vanskeligere at være ung i dag?
- 3 — Hvordan kan vi bidrage til, at alle føler sig set, hørt og anerkendt?

05 Digital dannelse mod ekstreme budskaber

58 — De voksnes ansvar

59 — Opsamling

05 — Digital dannelse mod ekstreme budskaber

Børn i Norden hører til de tidligst debuterende netbrugere, og de er med på stort set hele sendefloden fra dag ét. Norden er også karakteriseret ved en overvejende åben og tillidsbaseret tilgang til børn og unges digitale dannelse, der hænger sammen med vores dannelsesidealer og opdragelsestradition. Voksnes opmærksomhed og evne til at være i øjenhøjde og dialog med børn og unge er nøglen til at understøtte den unge generation og dens kritiske tilgang til medieindhold.

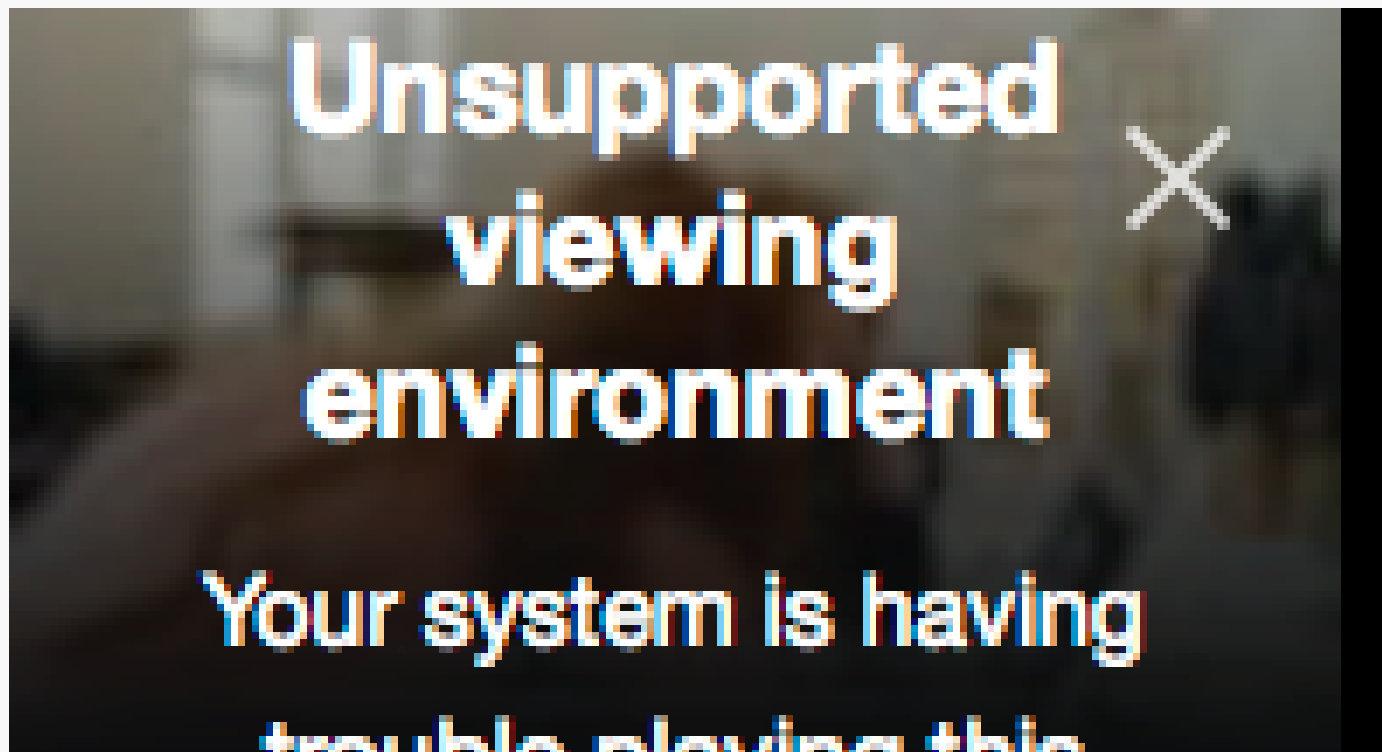

De voksnes ansvar

I indledningen mødte vi Christian Koed, som har erfaring med at stå overfor et ungt menneske, som er på vildveje. Han fremhæver en central pointe, nemlig, at vi som voksne skal være til stede og turde at tage de svære samtaler med vores unge om fx deres syn på

verden eller deres digitale liv. Det er væsentligt at møde dem med interesse og nærvær.

Det er Niels Christian Bilenberg fra Center for Digital Pædagogik enig i — se filmen (03:29 min.).

Spørgsmålet er, om den åbne og tillidsfulde indstilling slår til i forhold til de mange forskellige udfordringer, som digitaliseringen har ført med sig. Kernen i digital dannelse er, at børn og unge skal være aktive medskabere af og deltagende medborgere i det digitale samfund, frem for passive forbrugere af digitale tjenester.

Den opgave handler om at udvikle viden om og forståelse for de nye teknologier på en sådan måde, at de kan tage oplyst og ansvarlig stilling til fx de digitale tjenesters forretningsmodeller, politisk/ideologisk (mis)brug af nettet, beskyttelse af privatliv, integritet og penge samt ikke mindst de nye muligheder for at massesprede indhold om andre mennesker.

Det handler også om at være modig. Det er i sig selv modigt at fastholde den åbne og frie dannelsesstradition, hvor barndommen og ungdommen respekteres i sin egen ret fremfor at ty til forbud og restriktioner. Modighed kræver imidlertid også en stædig insistens på at turde tage dialogen mellem generationerne, om børn og unge nu er kritiske nok i forhold til de informationer, de får fra nettet og selvkritiske nok i forhold til deres egen adfærd online.

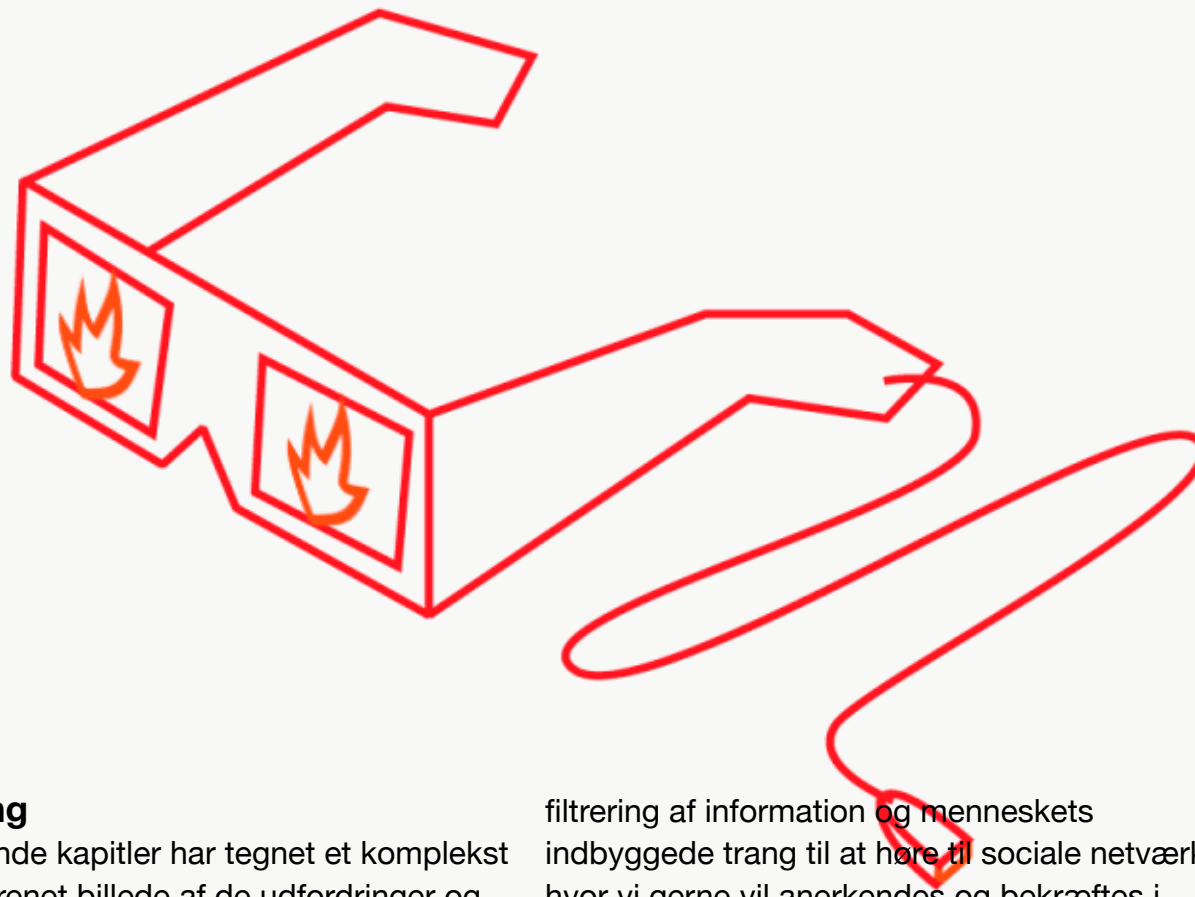

Opsamling

De foregående kapitler har tegnet et komplekst og tæt forgrenet billede af de udfordringer og problemstillinger, der er fulgt i kølvandet på digitaliseringen – nettets vildveje, om man vil.

I internettets maskinrum dirigerer teknikken og mediernes forretningsmodeller vores kommunikation og færden på nettet.

Diskussionen om filterbobler og ekkokamre kaster lys over samspillet mellem teknisk

filtrering af information og menneskets indbyggede trang til at høre til sociale netværk, hvor vi gerne vil anerkendes og bekræftes i fx vores antagelser, kulturelle ståsteder eller politiske overbevisninger.

Den netbaserede propaganda og udbredelsen af falsk information er fænomener, som kræver en kritisk tilgang også hos de unge netbrugere. Under nazismen oplevede verden for første gang, hvordan elektroniske massemedier og filmmediet målrettet blev anvendt til at



tryllebinde en hel befolkning til et bestemt ideologisk tankesæt.

Med de nye former for netbaseret kommunikation fra ekstremistiske grupper, ser man på sin vis, at historien gentager sig. Klassiske virkemidler fra 30'ernes propaganda flourer på nettet ved siden af nye propagandastrategier, hvor de digitale medier giver mulighed for spredning af ekstreme budskaber og falske nyheder. Det sker billigt og effektivt, både fordi vi alle er i farezonen for at blive medafsendere gennem deling, og fordi det er ret enkelt at etablere bot-nets og troldefabrikker, der kan afsende og forstærke forvrænget information.

Had og chikane på nettet er et omsiggribende fænomen. Internettet er en fantastisk platform, der som udgangspunkt skulle befordre den frie kommunikation og samtale. Desværre ser vi rigtig mange eksempler på, at nettet også danner grundlag for krænkelser, udskamning af befolkningsgrupper og truende ytringer.

Vi berørte lovgivningen som et redskab til at dæmme op for udviklingen med udgangspunkt i fx Straffeloven, og der blev stillet spørgsmålstejn ved, om debatkulturen på nettet overhovedet kan reguleres.

Tech-giganterne og de sociale medietjenester censurerer i stigende omfang indhold og ytringer på nettet. Men hvor meget skal vi som samfund overlade til tjenesterne i forhold til at sikre den inkluderende tone og den demokratiske samtale på nettet? Det moderne og digitale samfund har langt fra løst spørgsmålet om balancen mellem ytringsfrihed og censur på nettet.

De unge er dem, som det hele handler om: Unges søgen efter fællesskab, mening, identitet og anerkendelse er der sådan set intet nyt i. Det nye er, at betingelserne har ændret sig med internettet og de sociale medier – for nettet giver ekstremistiske grupper gode

muligheder for at tiltrække medlemmer til deres ideologier og tankesæt. Det sker fx gennem udbredelse af propagandistisk materiale, og det sker fordi nettet er et godt sted at groome unge – fx ind i et afsondret og ekstremistisk fællesskab.

Voksnes opmærksomhed og evne til at være i øjenhøjde og dialog med børn og unge er nøglen til at understøtte den unge generation og dens kritiske tilgang til medieindhold.

Ønsket med dette magasin har været at skabe viden om nettets vildveje i forhold til manipulation, spredning af løgne og propaganda, samt at skabe refleksion og dialog på tværs af generationer. Det er vores håb, at magasinet kan medvirke til at give en vis grundforståelse for mekanismerne og virkemidlerne på nettet og de sociale medier. Og at det konkret vil kunne bruges som grundlag for erfaringsudveksling og dialog om den digitale udvikling og digitale adfærd blandt unge – og ikke mindst mellem børn og voksne.

Refleksionsspørgsmål

- 1 — Hvordan kan vi understøtte kritisk tænkning?
- 2 — Hvordan opnår vi robusthed og modstandsdygtighed i vores online adfærd?

Begrebs- og ordforklaring

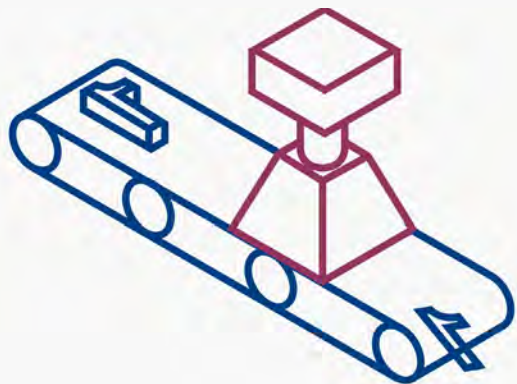

Algoritmer

En algoritme er en opskrift på løsningen af en opgave med instrukser om, hvor man begynder, og hvordan man skal gå videre til den næste instruks eller beslutning. Algoritmer er således matematiske formler, der på baggrund af en række parametre filtrerer, hvilket indhold brugere fx præsenteres for i deres Facebook "feed." Når man følger en algoritme, løser man et komplekst problem, som ikke kan klares med én enkelt matematisk formel eller simpelt gentagne operationer. Internettet består af et virvar af algoritmer.

Big data

Når vi bevæger os rundt på internettet efterlader vi enorme mængder data (digitale

fodspor). Disse store mængder kan analyseres og bruges på mange måder. Big data karakteriseres og forklares typisk ved de tre V'er. Volume (den store mængde data), Velocity (hastigheden hvormed data skabes og findes) og Variety (variationen af data).

Det er fx på baggrund af big data, at man kan opleve at få anbefalinger, som er baseret på tidligere online adfærd. Når man fx har set en film på Netflix, og der på baggrund af dette kan anbefales en anden film, som man måske også vil finde interessant.

Bot-net

Bot-net er en forkortelse for robot og netværk. En meget simplificeret forklaring er, at Bot-nets er en række af internetforbundne devices, som for eksempel kan bruges til at spamme og sprede indhold automatisk og uden involvering af mennesker. Et bot-net kan bestå af op til flere hundredetusinde devices.

Digitale fodspor

Digitale fodspor er de aftryk, som efterlades, når man færdes på nettet. Det kan være alt fra ip-adresse, ens fysiske tilstedeværelse på

et givent tidspunkt, til de resultater man har klikket på i en Google søgning.

Disinformation

Usand eller delvist usand information, hvor afsenderen er vidende om indholdets manglende sandhedsværdi.

Ekkokammer

Ekkokammer er ikke et fænomen, som er specifikt relateret til internettet. Men i den kontekst, som er knyttet til internettet, benyttes den særligt til at beskrive en udvikling i befolkningens mediebrug. I den forbindelse antager ekkokammer-hypotesen, at folk i stigende grad kun møder holdninger og synspunkter, som understøtter i stedet for at modsige hinanden. Ekkokammer kan være et resultat af algoritmisk filtrering, men kan også



opstå på grund af social omgangskreds samt individuelle præferencer.

Fake news

Kort sagt er fake news falske nyheder.

Fænomenet blev for alvor udbredt efter at den amerikanske præsident Donald Trump udråbte flere amerikanske medier som fake news, som bevidst forsøger at vildlede med helt eller delvist usande nyheder. Det er som sådan ikke noget nyt fænomen, men med internettet har det fået nye og gunstige vilkår. I folkemunde bliver det med jævne mellemrum brugt om alt, som defineres som værende en løgn.

Filterbobler

Termen ”filterboble” blev introduceret i 2012, for at beskrive den effekt computeralgoritmer kan have på, hvad vi ser på internettet.

Antagelsen er, at søgealgoritmerne udvælger, eller filtrerer, forskelligt indhold tilpasset til den enkelte baseret på personens politiske ståsted, sociale baggrund, nationale identitet, osv. På den måde kan Google og andre internetfirmaer skabe et afgrænset informationsrum, en filterboble, for os alle hver især på internettet.

Selv om begrebet filterbobler ofte benyttes, er det fortsat svært for forskere at bevise dets eksistens og dets påståede store effekt.

Grooming

Begrebet ”grooming” omhandler processen, hvor en person opbygger et tillidsfuldt forhold til en, typisk sårbar, ung. Det foregår ofte online. Groomeren vil forsøge at knytte dets offer til sig ved at være en fortrolig, omsorgsfuld og hjælpende ”ven”, med henblik på at opnå et givent mål. Det kan fx være med henblik på at få den unge til at tilslutte sig ekstremistiske fællesskaber eller at påtage sig ekstreme holdninger og ståsteder. Det er en kompliceret proces, som kan strække sig over uger og måneder.

Internettrolde

Internettrolde kan være kendte eller anonymiserede onlineprofiler, som deltager i offentlige debatter på nettet med henblik på at provokere og fremkalde en hidsig diskussion/



debat. De er også kendt for at sprede had og ukorrekte budskaber med henblik på at forstyrre en faktabaseret debat eller påvirke til holdningsændring.

Kryptering

Kryptering er et andet ord for digital hemmeligholdelse. Når man krypterer sine beskeder og indhold, så er det kun modtageren af beskeden, som kan læse den. Det vil sige, at indholdet er utilgængeligt for tredje part. Hvis beskeden skulle læses af andre undervejs i rejsen fra afsender til modtager, vil indholdet blot fremgå som en kryptisk og uforståelig samling af tal og bogstaver. Kryptering er et vigtigt værktøj til at beskytte privatlivet.

Logning

Logning betyder i bund og grund registrering / overvågning af adfærd på nettet. Dette sæt af data skaber et udførligt billede af os som personer. Ud over den data som logges omkring, hvor vi er, hvem vi skriver sammen med mm, bruges de loggede data også til at målrette markedsføring på nettet.

Misinformation

Usand eller delvist usand information, hvor afsenderen ikke er vidende om indholdets manglende sandhedsværdi.

Online radikalisering

Online radikalisering er et udbredt begreb, som hentyder til en radikaliseringsproces, som udelukkende foregår og udvikles online. Begrebet diskuteres fortsat i forskerkredse, men der er ikke et entydigt billede som understøtter eksistensen af regulær online radikalisering. En mere udbredt antagelse er, at nettet kan spille en forstærkende rolle, men at en radikaliseringsproces består af flere andre komponenter herunder bl.a. offline processer.

Polarisering

I en samfundskontekst kan polarisering opstilles som markante modsætningsforhold eller modsatrettede holdninger. Der er således tale om poler, som er langt fra at møde hinanden.

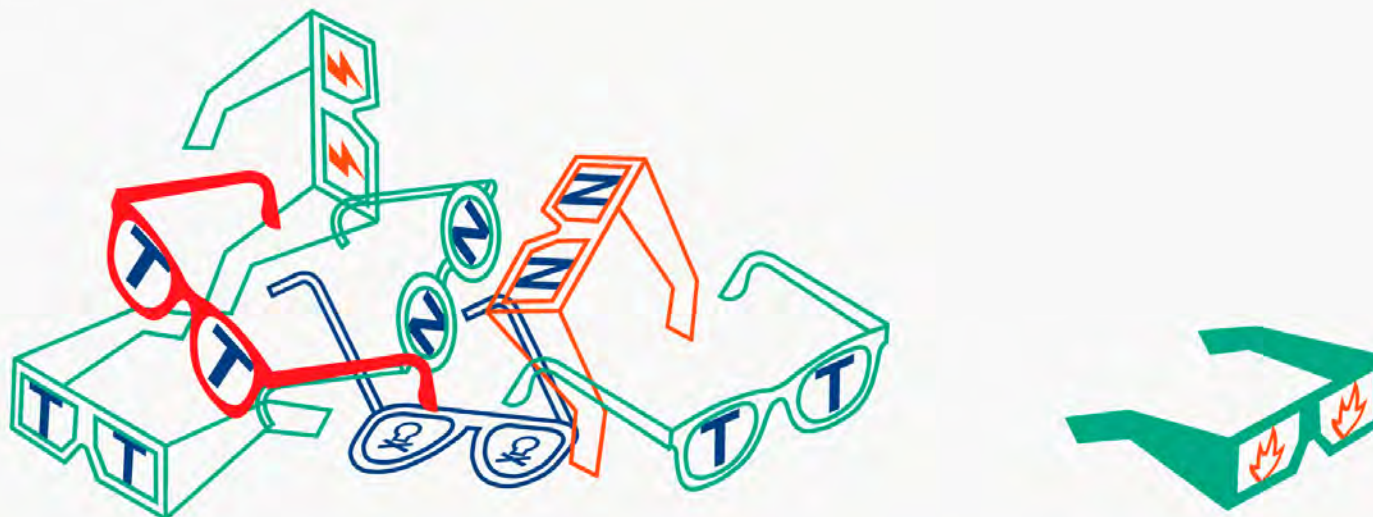

Profilering

Profilering baseres på data, som er høstet automatisk på nettet, og som bruges til at tegne en profil af brugerens ståsted og præferencer for dermed fx at præge personens fremtidige adfærd online. Man kan således sige, at din adfærd lige nu, har betydning for, hvad du fx bliver præsenteret for fremadrettet. Det kan fx både være i relation til søgeresultater og reklamer.

Propaganda

Propaganda kommer af det latinske ord propagare, som betyder at udbrede.
”Propaganda er systematisk tilrettelagt

envejskommunikation, der i frihed over for sagligheden med suggestive midler (ord, gerne billeder og musik) sigter mod at styre modtagerens holdning og adfærd” Kilde: Gyldendal Den store Danske.

Tech-gigant

Store it-firmaer, som spiller en central rolle i udviklingen af digitale teknologier, sociale medier og internettet generelt. Eksempler på tech-giganter er Microsoft, Google, Facebook, Alibaba og Amazon.

Kildehenvisninger

- 01 — [Dr. Michal Kosinski](#)
- 02 — [Dine søgeoplysninger hos Google](#)
- 03 — [Politiken: Sådan fungerer Facebooks algoritmer](#)
- 04 — [Videnskab.dk: Den effektive algoritme](#)
- 05 — [Center for Information and Bubble Studies](#)
- 06 — [Institut for Menneskerettigheder: Databeskyttelse og Privatliv](#)
- 07 — [The Sydney Morning Herald: Privacy's dead: Facebook chief](#)
- 08 — [Videnskab.dk: 43 danske pushere på det mørke net](#)
- 09 — [Berlingske: Gruppen, der kalder sig Islamisk Stats \(IS\) medie-jihad er mere end brutalitet](#)
- 10 — [Dr.dk: Gruppen, der kalder sig Islamisk Stats \(IS\) magasin er effektiv propaganda](#)
- 11 — [Sille Obelitz Søe: Vildledning er mere end bare løgn](#)
- 12 — [MidiaMatters: Carl Bernstein kalder Kellyanne Conway en "propagandaminister"](#)
- 13 — [Berlingske: Mand spredte løgn om død Johanne Schmidt-Nielsen.](#)
- 14 — [Politiken: Fake news er informationsforurening](#)
- 15 — [Jyllands-Posten: Næsten hver fjerde dansker mister tillid til medierne](#)
- 16 — [Berlingske: Russiske konti købte 3000 reklamer under valgkamp](#)
- 17 — [DIIS: Russisk "troll-farm" whistleblower besøger DIIS](#)
- 18 — [BBC: Hvordan løgnere skaber "illusionen om sandhed"](#)
- 19 — [Politiken: Derfor er tonen på nettet så rå og utilgivende](#)
- 20 — [Facebooks fælleskabsregler](#)
- 21 — [Mark Zuckerberg post på Facebook](#)
- 22 — [Google-rapport om statslige anmodninger om fjernelse af indhold](#)
- 23 — [Twitters offentlighedspolitik](#)
- 24 — [Techcrunch.com: Problemet med Sandbergs udtalelse – Facebook tillader fake news ads](#)
- 25 — [The Guardian: Facebook-chef: Sociale medier må skærpe kampen mod ekstremisme](#)
- 26 — [Pressenævnet: Vejledning om god presseskik](#)

Kolofon

”Nettets vildveje – om løgn, manipulation og propaganda online” er blevet til i et samarbejde mellem Medierådet for Børn og Unge, Nationalt Center for Forebyggelse af Ekstremisme og Politiets Efterretningstjeneste (PET) med støtte fra TrygFonden og Nordisk Ministerråd.

Med denne publikation ønsker vi at gøre forældre, lærere, pædagoger og andre med kontakt til unge opmærksomme på risici og faldgruber i forbindelse med unges færden online samt at støtte de unge i tryk og kritisk adfærd på nettet.

Initiativet fremgår af den danske regerings handlingsplan om ”Forebyggelse og bekæmpelse af ekstremisme og radikaliserings” (oktober 2016).

Teksten er baseret på research, interviews og artikler fra eksperter, og er derfor ikke nødvendigvis et udtryk for de respektive organisationers holdninger og synspunkter. For en uddybende læsning af publikationens temaer og indhold, kan man læse et baggrundspapir med bidrag fra citerede eksperter. [Baggrundspapir](#).

Publikationen er offentlig tilgængelig. Medierådet for Børn og Unge skal konsulteres forud for evt. gengivelse eller reproduktion. Al gengivelse, reproduktion eller brug af publikationens indhold i andre udgivelser skal krediteres Medierådet for Børn og Unge.

De anvendte billeder er ikke nødvendigvis udtryk for ulovlige handlinger fra personer eller grupperinger, men tjener alene det formål at understrege udgivelsens samlede fortælling. Alle billedtekster er baseret på information fra Ritzau / Scanpix billedarkiv, hvorfra alle billeder er rekvireret.

**MEDIERÅDET
FOR BØRN & UNGE**



Nationalt Center for
Forebyggelse af Ekstremisme



POLITIETS EFTERRETNINGSTJENESTE
DANISH SECURITY AND INTELLIGENCE SERVICE

Copyright

Medierådet for Børn og Unge 2018

Redaktionelt ansvar

Medierådet for Børn og Unge

Grafisk design

Medierådet for Børn og Unge

Illustration

Frederik Krogh

Forsidefoto

UNGER ANTHON, Ritzau Scanpix

Med støtte fra

TrygFonden



Nordisk
Ministerråd



Samfinansieret af den Europæiske Union
Connecting Europe-faciliteten