

**AFSLUTTENDE PROJEKTRAPPORT  
1. MAJ 2012 TIL 31. OKTOBER 2014  
SAFER INTERNET CENTRE DENMARK**

# **BØRN OG UNGES DIGITALE KULTUR OG TRIVSEL**

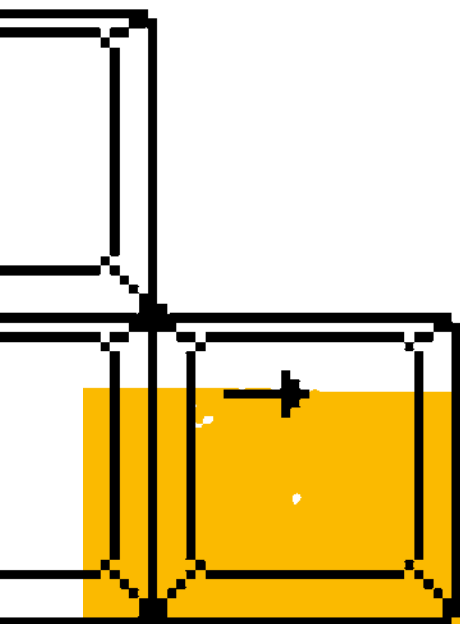

# AFSLUTTENDE PROJEKTRAPPORT 1. MAJ 2012 TIL 31. OKTOBER 2014 SAFER INTERNET CENTRE DENMARK

---

## Indhold

	<b>FORORD</b>
<b>5</b>	<b>BØRN OG UNGES MEDIEBRUG SKAL UNDERSTØTTES MED VEJLEDNING</b>
	<b>SAFER INTERNET CENTRE DENMARK</b>
<b>7</b>	<b>TRE STÆRKE ORGANISATIONER OM ET FÆLLES PROJEKT</b>
	<b>DIGITALE MEDIER I HJEMMET</b>
<b>9</b>	<b>TIDLIG VEJLEDNING OM DIGITALE OG SOCIALE MEDIER</b>
	<b>DIGITALE MEDIER I SKOLEN</b>
<b>10</b>	<b>DIGITAL KULTUR OG TRIVSEL KRÆVER DIALOG OG HANDLING</b>
	<b>UNGE OG PRIVATLIV</b>
<b>13</b>	<b>RETTIGHEDER I ET DIGITALT RUM</b>
	<b>RÅDGIVNING FOR BØRN OG UNGE</b>
<b>14</b>	<b>HJÆLP TIL AT HÅNDTERE PROBLEMER PÅ NETTET</b>
	<b>ULOVLIGT INDHOLD PÅ NETTET</b>
<b>17</b>	<b>ANMELDELSE AF SEKSUELLE BILLEDER MED BØRN</b>
	<b>UNGEDELTAGELSE</b>
<b>19</b>	<b>UNGE BLANDER SIG I DEBATTEN</b>
	<b>INTERNATIONALE AKTIVITETER</b>
<b>20</b>	<b>EN ATTRAKTIV MEDSPILLER I HELE VERDEN</b>
	<b>SUMMARY</b>
<b>22</b>	<b>FINAL PUBLIC REPORT MAY 2012-OCTOBER 2014</b>

Projektet er støttet af  
EU Kommissionen under  
Safer Internet Programmet.

Læs mere på  
[www.ec.europa.eu/saferinternet](http://www.ec.europa.eu/saferinternet)

		Up
Del	End	Pg Dn



# BØRN OG UNGES MEDIEBRUG SKAL UNDERSTØTTES MED VEJLEDNING

Børn og unges digitale  
trivsel er et fælles  
samfundsanliggende

Bliver vækket af mobilen under hovedpuden. "God morgen". Tjekker op på vennerne og dagens aktiviteter på Facebook. "Husk at...". Hopper på bussen med rejsekort på mobilen. Kan lige nå at fyre et par Angry Birds af. "Check ud"... Når lige at like og dele en youtube video....

Det er gået hurtigt. Internettet er på ganske få år blevet en integreret del af vores hverdagsliv. Og specielt børn og unge har taget det til sig til leg, læring og sociale aktiviteter.

Børne- og ungdomskulturen har flyttet sig i takt med den teknologiske udvikling. Digitale platforme er skudt op i mediebilledet, og det handler således i dag om mere end blot underholdning, når børn og unge i dag bruger medier. Barndommen og ungdomslivets temaer om venskaber, uvenskaber, drømme for fremtiden, kærlighed og mobning gennemlevs ikke kun i den virkelige fysiske verden, men også gennem sociale medier og spil. Børn og unge anno 2014 er deltagere frem for betragtere i en mediekultur, hvor de debuterer helt ned til 3 års alderen. Dette skaber nogle nye udfordringer for dagtilbud, skoler, forældre og børnene selv.

Børn og unges digitale trivsel er et fælles samfundsanliggende. Den er ikke kun forældrenes ansvar, ikke kun skolens eller fritidsinstitutionens og heller ikke kun børnenes. Safer Internet Center i Danmark er et EU finansieret partnerskab mellem Red Barnet, Center for Digital Pædagogik og Medierådet for Børn og Unge. Red Barnet som national hotline med fokus på at beskytte børn mod overgreb på nettet og behandle anmeldelser af overgrebsbilleder på nettet, Center for Digital Pædagogik som national helpline med rådgivning til børn og unge vedrørende deres digitale trivsel, og Medierådet som nationalt videncenter med fokus på mediekundskab, kompetencer og oplysning. I fællesskab understøtter vi børn og unges digitale kompetencer og trivsel.

Som Safer Internet Center i Danmark bestræber vi os på at gøre en forskel for de mange børn, unge og voksne, vi er i kontakt med i løbet af året. Vi håber, at denne rapport giver et klart indtryk af vores bestræbelser.



**Anne Mette Thorhauge**  
Formand  
Medierådet for Børn og Unge

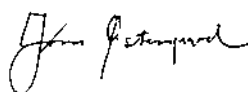

**Jørn Østergaard**  
Formand  
Center for Digital Pædagogik



**Lars S. Andersen**  
Formand  
Red Barnet

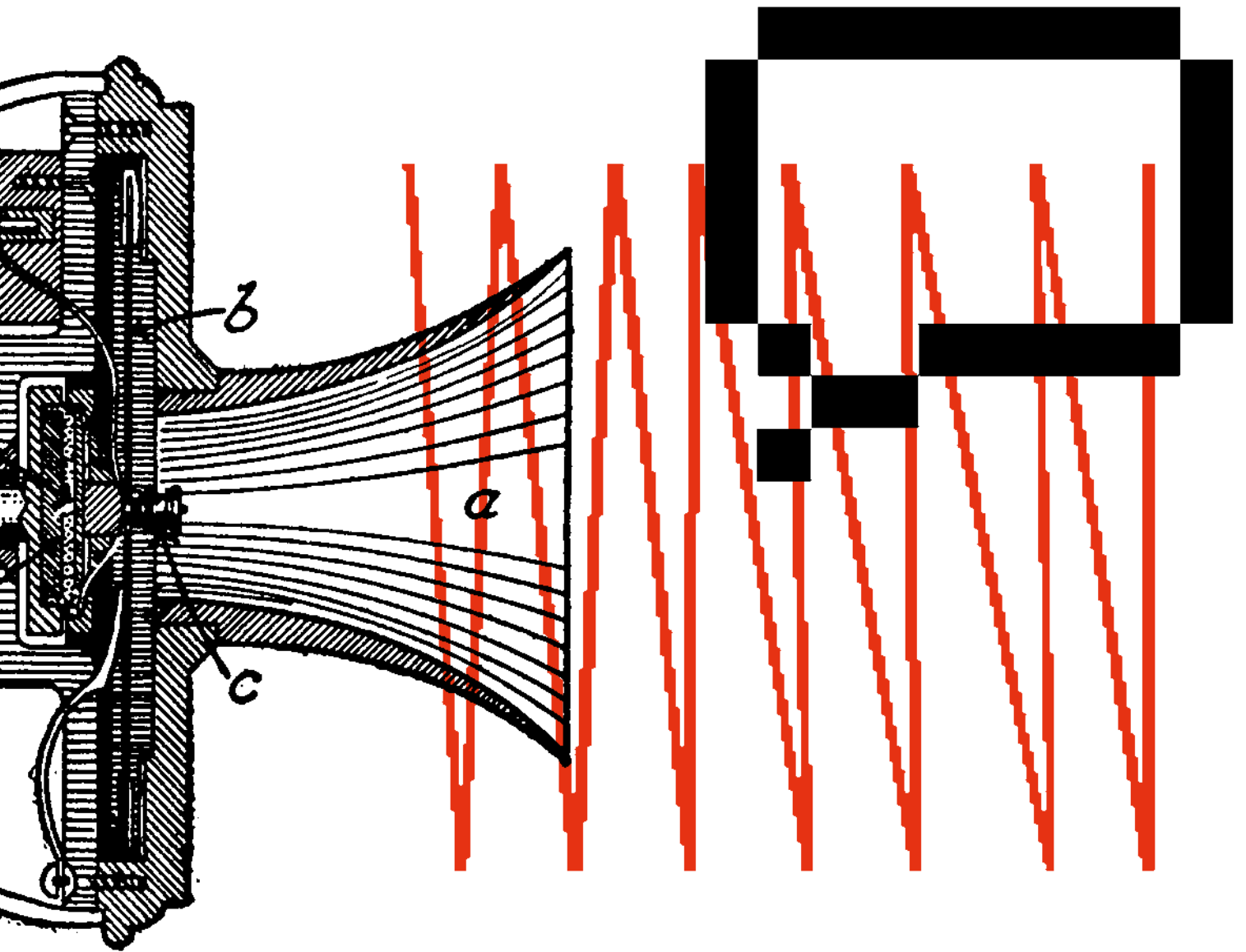
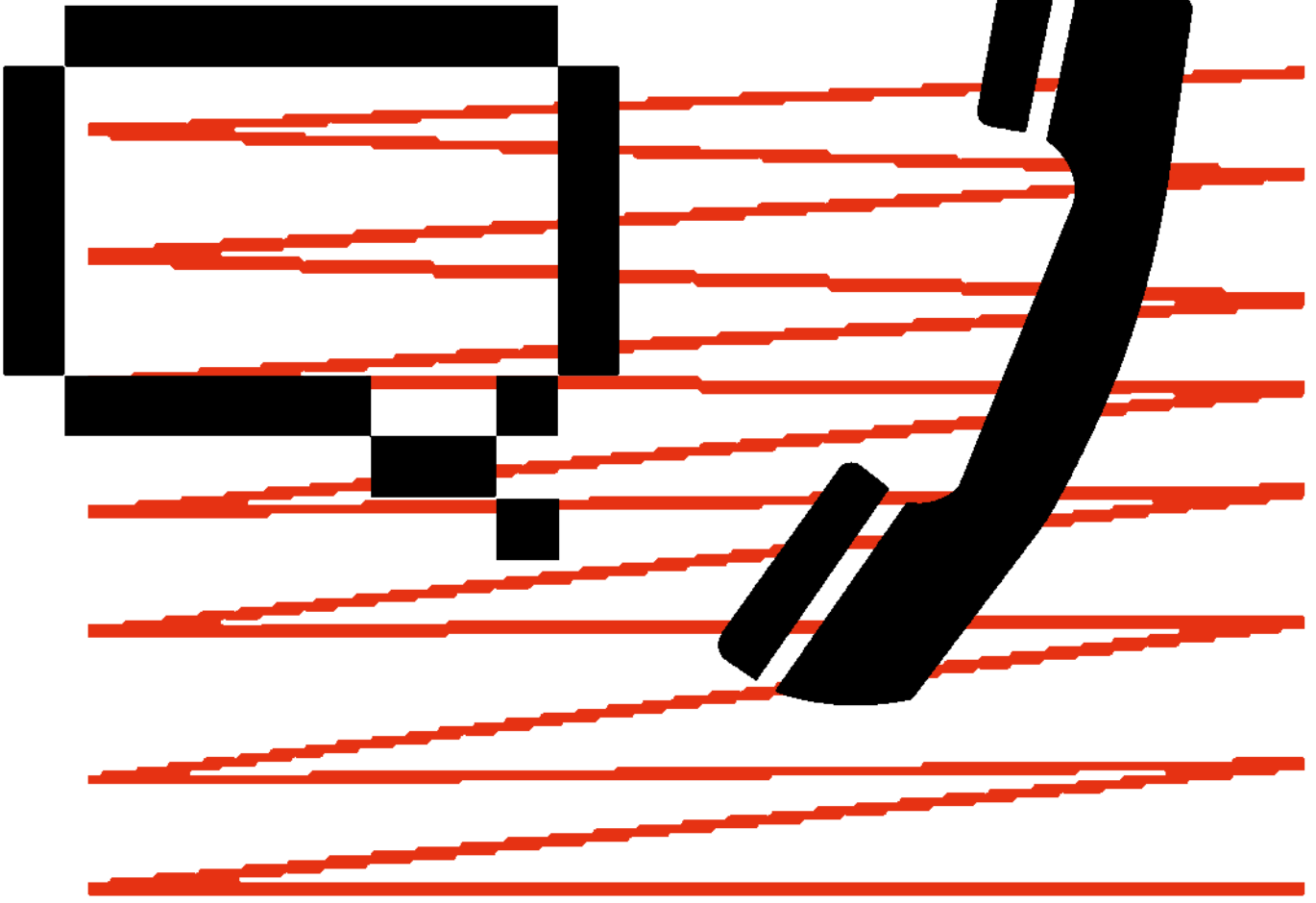

# TRE STÆRKE ORGANISATIONER OM ET FÆLLES PROJEKT

Medierådet for Børn og Unge, Red Barnet og Center for Digital Pædagogik er sammen om at styrke børn og unges digitale hverdagsliv

I 1999 startede EU-kommissionen Safer Internet programmet, hvis overordnede formål var at gøre det mere sikkert for børn og unge at bruge internettet og andre kommunikationsteknologier. Programmet løb frem til udgangen af 2013 og er siden blevet erstattet af programmet Better Internet for Children. Begge programmer har fire indsatsområder, der gensidigt styrker hinanden:

- 1) at fremme onlineindhold af høj kvalitet for børn og unge
- 2) at sikre offentlig opmærksomhed og bevidsthed om emnet
- 3) at fremme et sikkert onlinemiljø for børn
- 4) at bekæmpe ulovligt indhold og skadevoldende adfærd på nettet

Et vigtigt element i det europæiske arbejde for et bedre internet for børn og unge er de nationale Safer Internet Centre. I Danmark udgøres partnerskabet af Medierådet for Børn og Unge, Center for Digital Pædagogik og Red Barnet. Red Barnet som national hotline med fokus på at beskytte børn fra overgreb på nettet og behandle anmeldelser af overgrebsbilleder på nettet, Center for Digital Pædagogik som national helpline med rådgivning til børn, unge og forældre vedrørende digital trivsel, og Medierådet som nationalt videncenter med fokus på mediekundskab, kompetencer og oplysning. Sammen understøtter vi børn og unges digitale kompetencer og trivsel. Det sker ved, at vi formidler viden om digitale og sociale medier både online og via trykte materialer til primært forældre, lærere og pædagoger.

Vi igangsætter dialogen om børn og unges mediekultur på skoler, biblioteker, møder med professionelle fra socialforvaltningerne og politiet samt ikke mindst blandt de unge selv gennem kampagner, debatfora og events.

Vi deltager i samfundsdebatten og er anerkendt som en attraktiv medspiller både nationalt og internationalt.

## Samarbejdspartnere

For at nå bredt ud samarbejder Safer Internet Centre Denmark med en række af interessenter i relation til børn og unges brug af online medier. Vores samarbejdspartnere er myndigheder, institutioner og organisationer, der repræsenterer børn og unge, forældre, lærere, pædagoger, uddannelsesinstitutioner, it- og telebranchen, udbydere af netværkstjenester, spilbranchen og forskning.

## Initiativer 2012-14 er udviklet i samarbejde med:

Børns Vilkår  
Skole og Forældre  
Danmarks Lærerforening  
BUPL  
Skolelederforeningen  
Danske Skoleelever  
IT Universitet København  
Danmarks Pædagogiske Universitet  
Københavns Universitet  
Roskilde Universitet  
Aarhus Universitet  
Aalborg Universitet  
UCC Professionshøjskolen København  
Styrelsen for It og Læring  
Kulturstyrelsen  
Erhvervsstyrelsen  
Digitaliseringsstyrelsen  
Socialstyrelsen  
Undervisningsministeriet  
Ministeriet for Børn, Ligestilling, Integration og Sociale forhold  
KL  
Multimedieforeningen  
Telia  
Telenor  
TDC  
3  
TI - Teleindustrien  
Microsoft  
Station Next  
DR Medier Børn  
DR Medieforskning  
Institut for Menneskerettigheder  
Digital Identitet  
Forbrugerrådet Tænk  
Berlingske Media  
Børnerådet  
DFI Spilordningen  
DFI Børn & Unge  
Det Nationale Cyber Crime Center  
Det Kriminalpræventive Råd  
Region Midtjylland  
Børn, unge & sorg  
Landsforeningen mod spiseforstyrrelser og selvskade  
Center for Voldtægts ofre

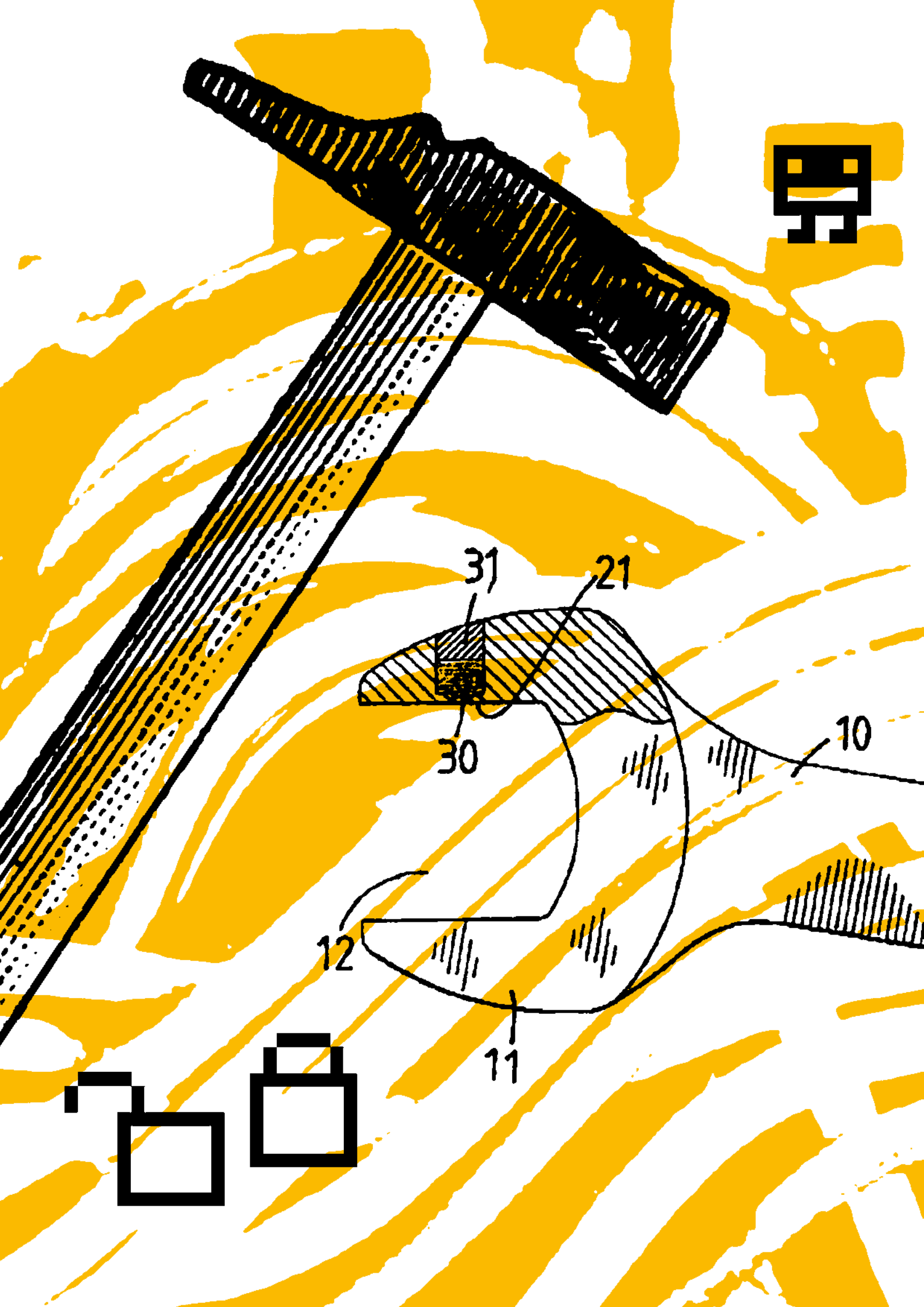

## Børn og forældre har brug for vejledning om onlinelivet

Danske børn er yngre og yngre, når de debuterer på online medier og digitale teknologier. Børnene er lynhurtige til at gøre brug af de digitale muligheder, og de bevæger sig nysgerrigt og nemt mellem flere platforme og sociale kontekster på computer, tablet og smartphone. De spiller alene eller med hinanden, de chatter, de skyper, deler billeder og ser videoer af andre, der er gode til det, de gerne selv vil mestre. Forældrene kan føle sig overhalet af børnenes behændige betjening af digitale medier. Derfor kan forældre være usikre på, hvordan de kan understøtte børnenes udvikling af online kompetencer og medvirke til, at børnenes online aktiviteter foregår trygt og sikkert.

### Forældreguide om mobiltelefon til de 9-12 årige

For at imødekomme den stigende efterspørgsel blandt forældre efter vejledning om deres børns første mobiltelefon, skabte Medierådet for Børn og Unge i 2013 i samarbejde med Teleindustrien og teleselskaberne 3, TDC, Telenor og Telia en mobilguide til forældre til de 9-12årige. Guiden informerer generelt om børns brug og forbrug af mobiltelefon og smartphone og om børns aktiviteter på online medier. Den vejleder desuden i, hvad man som forælder skal overveje i forhold til blandt andet dataforbrug, sikkerhed og mobilbrug på rejser i udlandet. Samtidig giver guiden gode råd til, hvordan forældre i dialog med barnet kan bidrage til, at barnets sociale liv online kommer godt fra start.

### Spil er børns sociale medier

For børn er sociale medier et spil – og spil er et socialt medie. Det stod klart, da Medierådet for Børn og Unge i efteråret 2013 sammen med DR Medier Børn og DR Medieforskning gennemførte en kvalitativ undersøgelse blandt de 7-12 årige og deres forældre. Spil favner et væld af potentialer for børn og unges legekultur, læring, identitetsdannelse og sociale relationer både i uformelle og formelle sammenhænge. Børnenes spilbrug handler ikke kun om aktiviteten inde for spillet, men også omkring spillet, og de bruger spil som sociale medier til at kommunikere med deres netværk. Da flere af spillene kun er tilgængelige via sociale medier, opretter børnene efterhånden profiler til at få adgang til spillene.

### Anbefalinger til forældre om sociale medier

Safer Internet Centre Denmark har kendskab til, at mange danske børn opretter profiler på sociale netværkstjenester som Facebook trods det, at de er under pågældende tjenesters aldersgrænse. Derfor udgav centret i samarbejde med Børns Vilkår i 2012 en række anbefalinger om sociale medier til forældre til børn under 13 år. Forældrene får hermed indblik i, hvad de skal være opmærksomme på, hvis de vælger at lade deres barn få en profil før de er 13 år. Anbefalingerne kan findes på [www.medieraadet.dk](http://www.medieraadet.dk) under information til forældre.

Forældreguiden om mobiltelefon til de 9-12 årige er blevet godt modtaget af forældre, såvel som lærere, der bruger den i undervisningen og til forældremøder i indskoling og mellemtrin.

Guiden blev distribueret via folkebibliotekerne i hele landet, og den findes også i en online version på [www.medieraadet.dk](http://www.medieraadet.dk).

Guiden er i 2014 blevet oversat til islandsk og er udgivet af forældreorganisationen Heimili og Skoli.



# DIGITAL KULTUR OG TRIVSEL KRÆVER DIALOG OG HANDLING

Det handler om at understøtte børn og unges digitale trivsel og udvikling som kritiske mediebrugere

De digitale medier har stor indflydelse på børn og unges liv, og mulighederne for at anvende digitale og sociale medier samt spil i skolen og i fritidsklubben er mange. Lærere og pædagoger er positive over for at benytte de digitale medier i deres arbejde, men de oplever det ofte som at træde ind på en problematisk og dilemmfyldt arena. Dette billede tegnede sig, da Safer Internet Centre Denmark foretog en rundspørge blandt over 400 lærere i 2012. Spørgsmål om ansvar, ophavsret og retten til privatliv i den digitale sfære for både lærere, pædagoger og elever dukker gang på gang op, når skolen gør brug af de digitale og sociale medier i undervisningen.

## Digital dialog i skolen

På Sikker Internet Dag 2013 inviterede Safer Internet Centre Denmark til workshop om folkeskolens og fagfolkens digitale dilemmaer og udfordringer i deres arbejde med børn og unge. Her blev afsættet skabt til en kvalificeret debat om folkeskolens tilstedeværelse og ansvar på de digitale medier med deltagelse af lærere, pædagoger, skoleledere, forældre og repræsentanter fra faglige organisationer på skole- og klubområdet. Fokus var på den værdiskabelse som tilstedeværelsen på de digitale medier kan tilføre skolen – dens elever, lærere, pædagoger og i samarbejdet med forældre. Læs rapporten fra workshoppen "Digitale verdner – digitale dilemmaer" på [www.medieraadet.dk](http://www.medieraadet.dk)

Workshoppen blev desuden udgangspunkt for et videre arbejde med et inspirations- og debatmateriale til landets skoler og skolefritidsordninger. "Digital dialog i skolen" blev lanceret i september 2013 i samarbejde med Danmarks Lærerforening, Skolelederforeningen, BUPL, Danske Skoleelever og Skole og Forældre. Skoleledere på landets folkeskoler, privatskoler, friskoler og specialskoler, i alt 2100 skoler, modtog hæftet, og materialet er desuden tilgængeligt online. Materialet skaber en ramme for at involvere alle skolens aktører i dialogprocessen om, hvordan den enkelte skole får skabt en digital strategi, der fremmer den digitale dannelse og trivsel blandt skolens elever, lærere og pædagoger. I forbindelse med skolestart 2014 blev materialet udvidet med en række anbefalinger om brug af sociale medier i skolen udviklet i samarbejde med Børnerådet. Anbefalingerne og dialogmaterialet findes på [www.digitaldialog.dk](http://www.digitaldialog.dk)

## Den digitale dialog på dagsordenen i skolen

"Digital dialog i skolen" er en konkret og praktisk hjælp til at sætte skolens digitale kultur og trivsel på dagsordenen. Målsætningen er at involvere både ledere, lærere, pædagoger, elever og forældre i dialogen, og dertil er udviklet en række dilemmakort. Dialogen skal først og fremmest føre til øget forståelse, viden og færdigheder i forhold til at inddrage it og medier i skolens hverdag, men kan også danne grundlag for udarbejdelse af en fælles strategi for arbejdet med digital dannelse på skolen. Materialet understøtter Nye Fælles Mål for folkeskolen, hvor it og medier integreres i alle fag.

Find inspiration til at igangsætte dialogen om digital kultur og trivsel på skolen på [www.digitaldialog.dk](http://www.digitaldialog.dk)

---

### **Digital trivsel**

Forlaget Turbine udgav i foråret 2013 antologien "Digital Trivsel" i samarbejde med Medierådet for Børn og Unge, og med bidrag fra anerkendte medieforskere samt fra de tre organisationer under Safer Internet Centre Denmark.

Antologien sætter fokus på børn og unges digitale trivsel, og den giver den voksne læser – fagfolk som forældre – god indsigt i de unges digitale virkelighed samt redskaber til at guide børn og unge i deres digitale liv.

Udgivelsen af antologien blev fulgt op af fire konferencer rundt i landet med antologiens forfattere som talere. Konferencerne var målrettet fagfolk, der i praksis arbejder med børn og unge, og derfor har den unge generations digitale trivsel inde på livet. Deltagerantallet med op mod 170 deltagere per konference viser, at der blandt fagfolk er stor interesse for at sætte dette vigtige aspekt af børne- og ungdomslivet på dagsordenen i skoler, fritidsinstitutioner og kommuner.

### **EMU samarbejdet**

Medierådet for Børn og Unge har siden 2006 arbejdet sammen med Styrelsen for It og Læring om at give lærerne det bedste udgangspunkt for at bringe digital dannelse ind i undervisningen. Samarbejdet består blandt andet af en redaktion, som med hjælp fra en række ekspertlærere sørger for, at man på [www.emu.dk](http://www.emu.dk) kan finde spændende undervisningsforløb, film, fakta, quizzer, materialer til lærere og opgaver til elever. Det handler om god brug af sociale

netværkstjenester, digital mobning, identitet og privatliv online, computerspil, mobil, apps, chat og sms samt meget andet. EMU'en blev i oktober 2013 lanceret i en ny version, der understøtter folkeskolereformen og Nye Fælles Mål.

### **Besøg på skoler**

Safer Internet Centre Denmark oplever en stor interesse for viden om digitale og sociale medier fra lærere, pædagoger, elever og forældre. Derfor gør vi en indsats for at besøge skoler og fritidsinstitutioner på landsplan for at lave præsentationer og workshops for især forældre, lærere og pædagoger. Forældrene er bevidste om, at børnene er aktive på online medier fra en tidlig alder, og søger derfor viden til at understøtte børnenes digitale udvikling. Vi oplever derfor en stigende interesse for oplæg til arrangementer for forældre til børn i indskoling. En række workshops for lærere er blevet gennemført under kampagnen "Det Digitale Spejl", siden lanceringen i efteråret 2011. Kampagnen blev til på initiativ fra Teleindustrien og udarbejdet og afviklet i fællesskab mellem Medierådet for Børn og Unge, Red Barnet, Center for Digital Pædagogik, Børns Vilkår og Center for Digital Dannelse. Læs mere om kampagnen på [www.detdigitalespejl.dk](http://www.detdigitalespejl.dk).

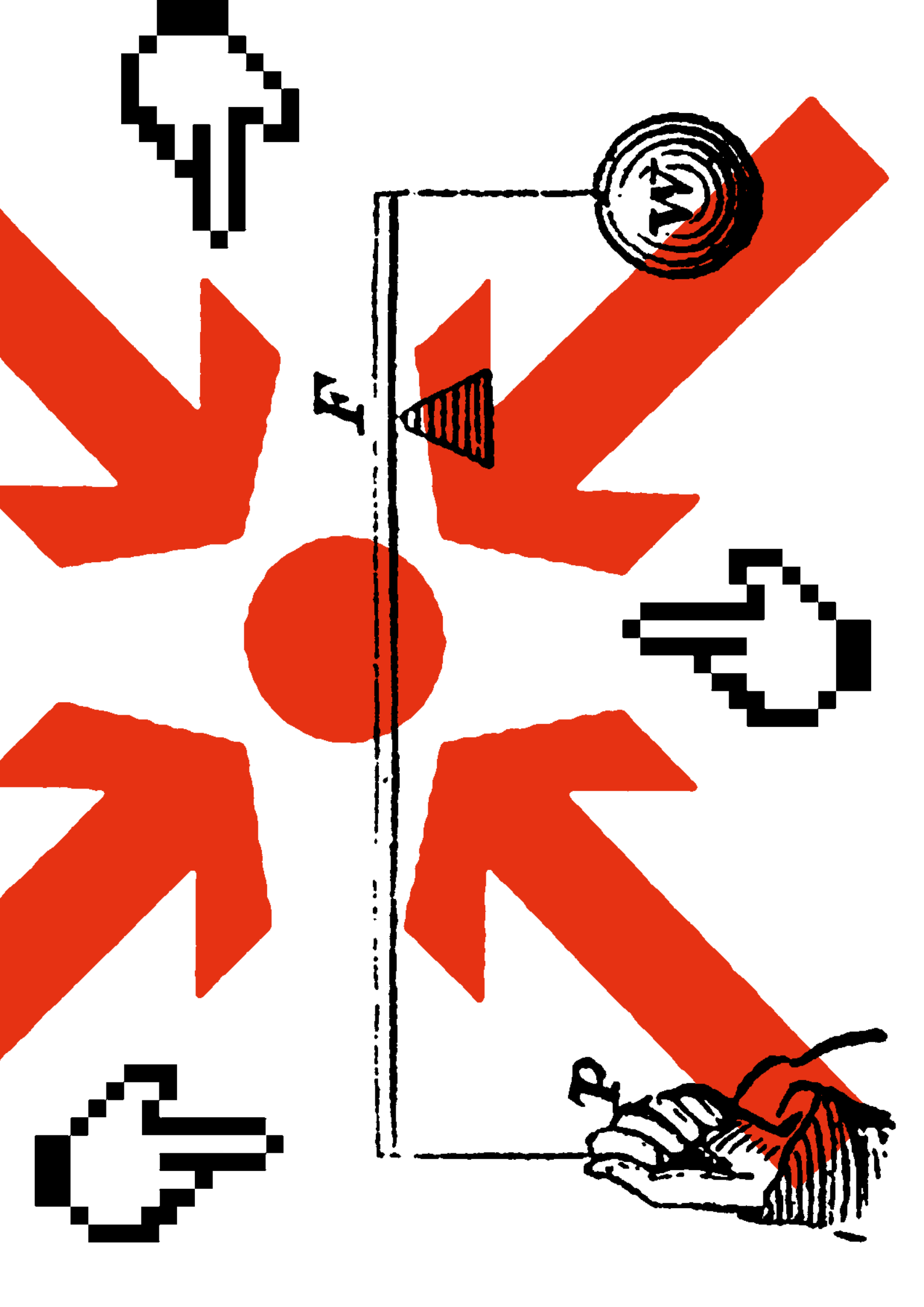

### Teenagers private og offentlige liv i sociale medier

I 2013 etablerede Medierådet for Børn og Unge sammen med Institut for Menneskerettigheder, Danmarks Radio, Digital Identitet, Børnerådet og Forbrugerrådet Tænk tænketanken Digitale Unge, som sætter spot på de unges rettigheder i et digitalt rum. Formålet er at skabe viden og debat, som kan danne grundlag for indsatser, der kan understøtte udviklingen af digitale kompetencer, "empowerment"-strategier, samt generel oplysning om rettigheder i et digitalt samfund.

Tænketanken Digitale Unge har blandt andet kortlagt de unge og deres forældres brug af sociale medier, deres håndtering af privatlivet, når de bruger disse, og deres holdninger og bekymringer i forhold til privatlivets nye vilkår på de sociale medier. Dette blev gjort med undersøgelsen: "Teenagere – deres offentlige og private liv på sociale medier". Denne repræsentative undersøgelse blev udført blandt danske forældre og unge. En opfølgende undersøgelse blev udført med interview blandt 11 fokusgrupper med gymnasieelever. Undersøgelserne blev lanceret ved offentlige events, som blev dækket på tv, i radio og dagbladene. Som en del af Social Media Week 2013 i København afholdte Digitale Unge f.eks. en konference med 170 deltagere, hvor resultaterne af den repræsentative undersøgelse blev fremlagt og debatteret.

Digitale Unge har også været direkte ude blandt unge og voksne med hjælp til image pleje og privatlivsbeskyttelse på nettet. I foråret 2014 fik over 200 elever og lærere f.eks. hjælp fra nogle af landets førende tekniske eksperter ved de to "crypto parties" i Filmhuset i København.

Medierådet koordinerer Digitale Unges aktiviteter og redigerer hjemmesiden: [www.digitaleunge.dk](http://www.digitaleunge.dk). Her samler vi al dansk og international forskning på området, undervisnings- og inspirationsmaterialer og skriver små informerende artikler om emner som f.eks. big data, overvågning og menneskerettigheder på nettet. Det er også her, man kan finde Digitale Unges redskaber, som f.eks. en guide til menneskerettigheder på nettet til unge, en FAQ om ret og ansvar på sociale medier og værktøjsbogen, "License2share", med tips til unge til god imagepleje på nettet.

Da der på internationalt plan er politisk og forskningsmæssigt fokus på perspektiverne i det digitale samfund både i forhold til regulering, rettigheder, kompetencer og de mere sociale og etiske aspekter, har tænketanken herudover formidlet resultater og initiativer internationalt ved eksempelvis internationale konferencer som det årlige Internet Governance Forum og det europæiske Internet Governance Forum (EURODIG).

På [www.digitaleunge.dk](http://www.digitaleunge.dk) kan man finde tips og viden om rettigheder, sociale medier og unge.

#### Fra fokusgruppeundersøgelsen:

Teenagere – deres offentlige og private liv på sociale medier

"Ens privatliv er jo ikke kun afbilledet på Facebook. Det er jo også Facebook."

Dreng 17 år, København

"På et tidspunkt var jeg ikke ven med mine forældre. For hvis jeg nu fest-røg og mine forældre ikke lige skulle se det, da jeg var mindre. Så skulle jeg ikke lige være venner med dem. Jeg er venner med dem i dag."

Dreng 16 år, Århus

"Man har jo hørt om, at man nok burde læse de der terms and conditions, fordi vi ikke kender vores rettigheder. Men vi var jo ikke ret gamle, da vi oprettede den. Og der skrev vi jo bare "ja"."

Pige 17 år, København

"...bare den tanke er jo uhyggelig. Hvis nu staten overvåger en personligt. Det har de ikke ret til og det skal de heller ikke have ret til".

Dreng 16 år, København

## Flere unge og mere aktivitet på helplinen

Cyberhus.dk er en gratis, anonym online-rådgivning, der er drevet af Center for Digital Pædagogik. I ti år har rådgiverne på Cyberhus hjulpet og vejledt sårbare børn og unge mellem 9 og 23 år, og siden 2009 har rådgivningen været udnævnt til national helpline under EU-kommissionens Safer Internet Programme. Cyberhus har en fuldtidsansat, tre timelønnede og ca. 80 frivillige rådgivere.

### Behov for viden om sikker netadfærd

Mange børn og unge søger hjælp og rådgivning på Cyberhus – både når de har spørgsmål i forhold til oplevelser, de selv har haft online, og når det handler om, hvordan de navigerer sikkert og ansvarligt på nettet. Erfaringerne fra Cyberhus viser, at behovet for sikker netadfærd vokser. Emner som mobning på sociale medier, bekymring for privatlivets fred og frygten for, at man ikke kan kontrollere de informationer, man lægger online, fylder mere og mere blandt de unge.

En bekymret bruger af Snapchat skriver til Cyberhus' brevkasse: "Det, der skræmmer mig ved det her, er, at det jo ikke er en selv, som er herre over det her. Det er jo modtageren, som kan gemme snapchats, uden at afsenderen ved det. Hvad skal jeg gøre ved det her?"

En anden ung skriver på chatten: "Jeg er hele tiden bange for, at jeg kommer til at lægge noget ind på de sociale medier, fx Facebook, som ikke skulle derind. Også selv om jeg ikke er logget på Facebook. Kan det lade sig gøre at lægge noget ind på Facebook, hvis man ikke er på? Og hvorfor har jeg det sådan? (Måske fordi der er en, der har skrevet grimt til mig) PLEASE HJÆLP MIG. Hvordan får jeg følelsen væk?"

Historier som disse er tegn på, at børn og unge føler sig udsatte og har brug for støtte til at navigere sikkert og ansvarligt på nettet. Samtidig siger erfaringen, at fagpersoner ikke føler sig klædt på til at rådgive barnet eller den unge i deres online adfærd. På Cyberhus modtages stadig flere og flere henvendelser fra skoler, fagpersoner og kommuner, der ønsker hjælp til at vejlede og rådgive børn og unge i digitale adfærd. Derfor har Center for Digital Pædagogik i løbet af det sidste år afholdt workshops for fagpersoner for at ruste dem til bedre at kunne støtte børn og unge i at navigere sikkert på nettet.

På baggrund af mangeårige erfaringer med rådgivning via Cyberhus har Center for Digital Pædagogik desuden udgivet bogen: "Digital Trivsel – i arbejdet med udsatte børn og unge". Unges netkultur og onlineresici som grooming, sexting, påskønnelse af selvskadende adfærd og generel negativ netadfærd bliver vendt og drejet i bogen, og digitalpædagogisk viden og redskaber bliver præsenteret på en sådan måde, at de kan anvendes i praksis af fagpersoner i de unges hverdag. Find mere om bogen på [www.cfdp.dk](http://www.cfdp.dk).

---

### **Ung-til-ung-rådgivning er blevet mere udbredt**

Overalt på nettet finder man eksempler på, at unge hjælper og rådgiver hinanden. Ung-til-ung-rådgivning bliver mere og mere udbredt, men problemet er, at de unge ikke altid har den nødvendige viden til at kunne hjælpe og støtte hinanden. På Cyberhus er fokus på, hvordan unge kan bruge og hjælpe hinanden, og vores ung-til-ung-rådgivning foregår i en pædagogisk kontekst, hvor uddannede rådgivere er med til at styre debatten og sikre, at de unge modtager den vejledning, de har brug for. Gennem chatten kan unge give råd og vejlede andre unge, og brevkassen hjælper ikke kun den unge, der skriver ind, da andre unge kan læse med og på den måde også få viden og rådgivning. Ung-til-ung-rådgivningen er i 2014 blevet udbygget med "hemmeligheder". Her kan de unge anonymt dele pinlige, sjove eller alvorlige hemmeligheder, som andre unge kan læse. Tanken er, at de unge kan spejle sig i hinandens hemmeligheder og se, at det er helt naturligt at være flov, føle skam eller være ked af noget.

Cyberhus.dk er et gratis tilbud om anonym rådgivning til sårbare børn og unge mellem 9 og 23 år.

Cyberhus blev oprettet i 2004 og bliver til dagligt drevet af Center for Digital Pædagogik.

Der er en fuldtidsansat, 3 deltidsansatte og ca. 80 frivillige rådgivere tilknyttet Cyberhus.

Siden 2009 har Cyberhus været udnævnt til national helpline under EU-kommissionens Safer Internet Program.

Der var 1.012.384 unikke besøgende i perioden maj 2012 - oktober 2014. Cyberhus' brevkasse, debat og chat er de mest besøgte sider.

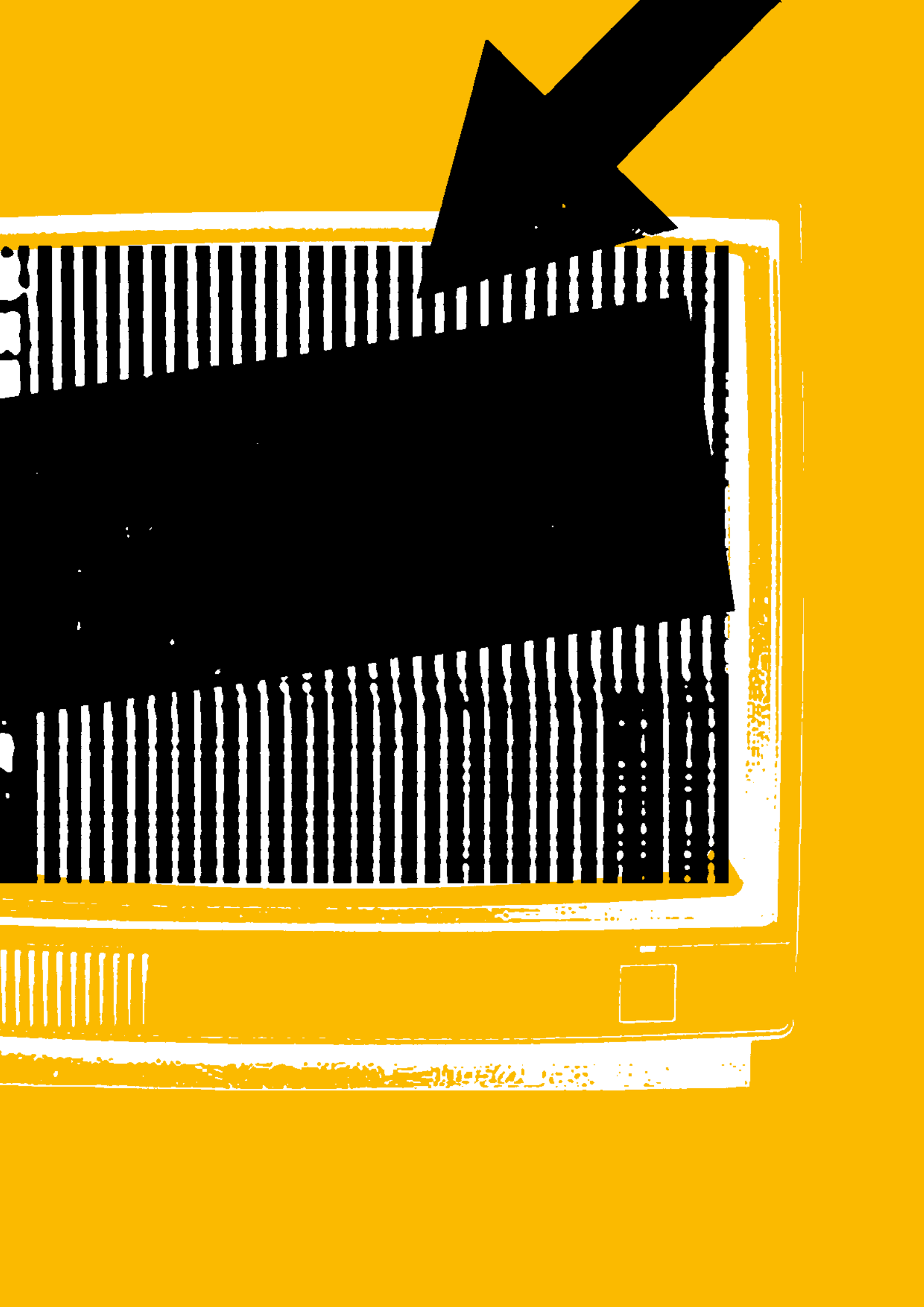

# ANMELDELSE AF SEKSUELLE BILLEDER AF BØRN

Safer Internet Centre  
Denmark arbejder for  
beskyttelse af børn  
fra seksuel udnyttelse  
online

## Hotlinens daglige arbejde

Som en del af arbejdet for at sikre børn beskyttelse fra seksuelle overgreb, har Red Barnet et anmeldested på nettet, hvor borgere kan anmelde krænkende og ulovlige seksuelle billeder af børn. Hver dag kommer der anmeldelser fra borgere, som er stødt på krænkende materiale på nettet. I perioden maj 2012 til september 2014 modtog hotlinen i alt 7110 anmeldelser, altså i gennemsnit over 50 om ugen.

Red Barnet videresendte i samme periode oplysninger om 1848 ulovlige web-adresser til hotlines i andre lande eller til det danske politi. Red Barnet er medlem af den internationale hotline-organisation INHOPE og kan derigennem udveksle oplysninger om ulovligt indhold med INHOPE medlemmer i mere end 40 lande verden over. Via hotlines bliver ulovligt materiale hurtigt efterforsket og fjernet, selvom det for eksempel er placeret på servere i Rusland.

## Billeder i gråzonen

I marts 2014 udgav hotlinen en undersøgelse om "Billeder i Gråzonen" med anbefalinger til stramninger af lovgivningen i Danmark. Vi ser med bekymrede øjne på de mange nye hjemmesider, som markedsfører billeder af børn med et tydeligt seksuelt formål. Undersøgelsen baserede sig på 401 forskellige hjemmesider og tusindvis af billeder, som i dag ikke vurderes ulovligt iht. lovgivningen, men som Red Barnet mener fremstiller børnene på en klart seksuelt krænkende måde.

## Overgrebsbilleder på arbejdspladens server

Hvis private firmaer har viden og værktøjer, kan de modgå et eventuelt misbrug af deres servere til udveksling af seksuelle billeder af børn. På den baggrund har hotlinen i 2014 udsendt en "værktøjskasse" til alle Danmarks 98 kommuner. Værktøjskassen indeholder både et faghæfte om seksuel udnyttelse af børn på billeder, introduktion til scanningssoftware fra Netclean, samt en vejledning om håndtering af situationer, hvor der opdages overgrebsbilleder på arbejdspladens server.

## Bryd cirklen – rådgivning til personer der ser på seksuelle billeder

Hotlinens samarbejde med Rigspolitiets særlige enhed NC3 og INHOPE bliver suppleret med andre indsatser, der skal forebygge eller bremse voksnes forsøg på seksuel udnyttelse af børn. Red Barnet samarbejder med Sexologisk Klinik på Rigshospitalet med henblik på at informere om rådgivnings- og behandlingstilbud til voksne, der seksuelt interesserer sig for børn. Læs mere på [www.brydcirklen.dk](http://www.brydcirklen.dk) og se kampagnevideoen, der blev vist på nationalt TV i begyndelsen af 2013.

## Nationalt og internationalt samarbejde

Nationalt foregår arbejdet med hotlinen i tæt samarbejde med Rigspolitiet og de store internetudbydere i Danmark. Red Barnet bidrager løbende med oplysninger om ulovlige sider til den danske blokeringsordning, der drives af Rigspolitiet og en række store danske internetudbydere. Ordningen betyder, at kendt ulovligt overgrebsmateriale ikke er tilgængeligt fra de store danske udbydere internetforbindelser.

Internationalt deltager Red Barnet i flere netværk. Red Barnet er medlem af både det internationale hotline netværk INHOPE, og af det internationale NGO netværk Enacso, der arbejder for beskyttelse af børn online. I projektperioden har hotlinen været vært for to besøg fra andre hotlines, ligesom alle medarbejdere har været på træningsbesøg hos den engelske hotline.

## Anmeldelser om ulovligt online materiale med børn

I mellem 1. maj 2012 og 1. oktober 2014 modtog hotlinen i alt 7110 anmeldelser. Af disse havde 26 % billeder af seksuelle overgreb på børn, og andre 7 % var poseringsbilleder. Det betyder, at vi i gennemsnit ser 15 nye hjemmesider med ulovlige billeder hver uge.



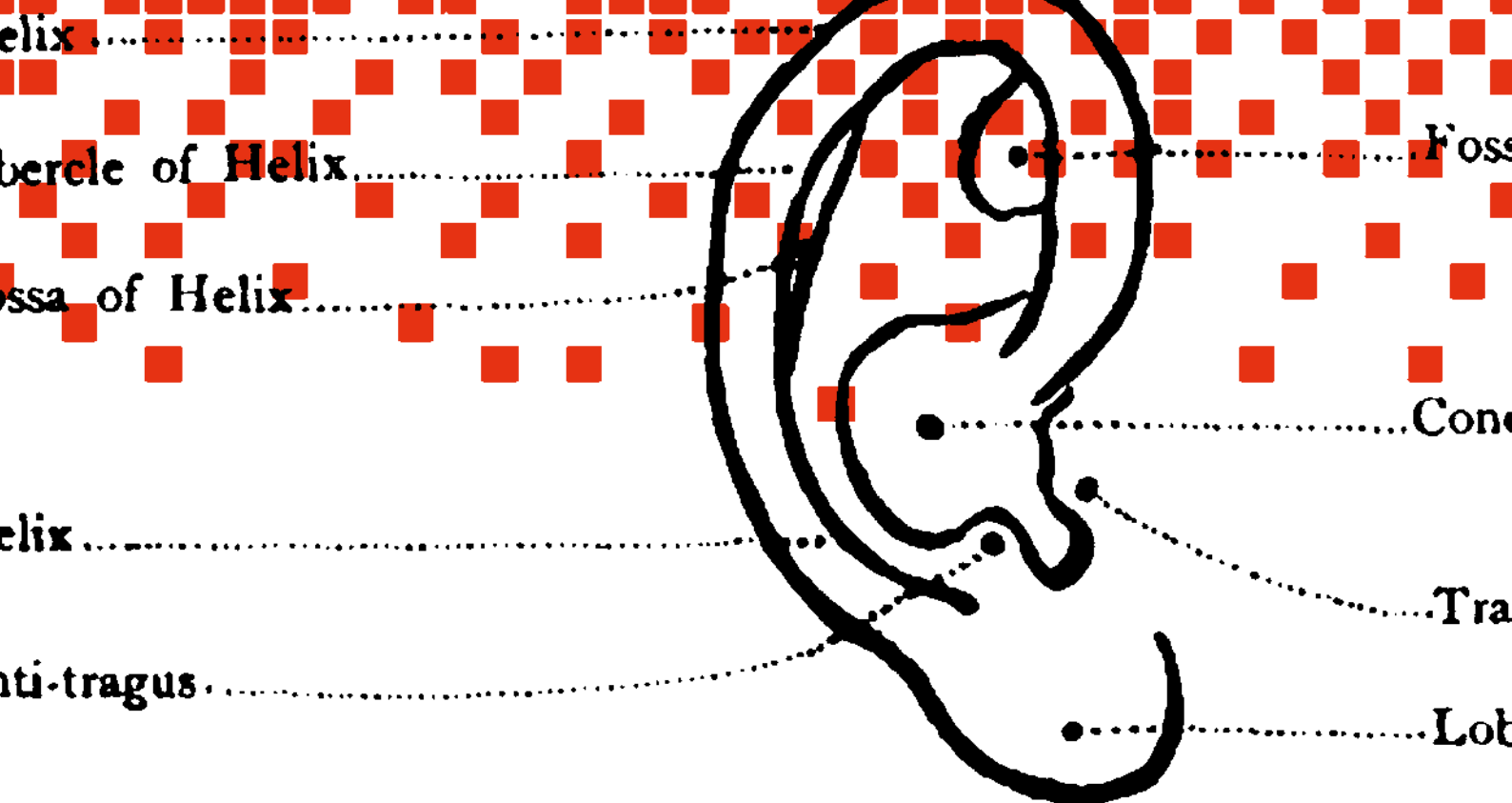
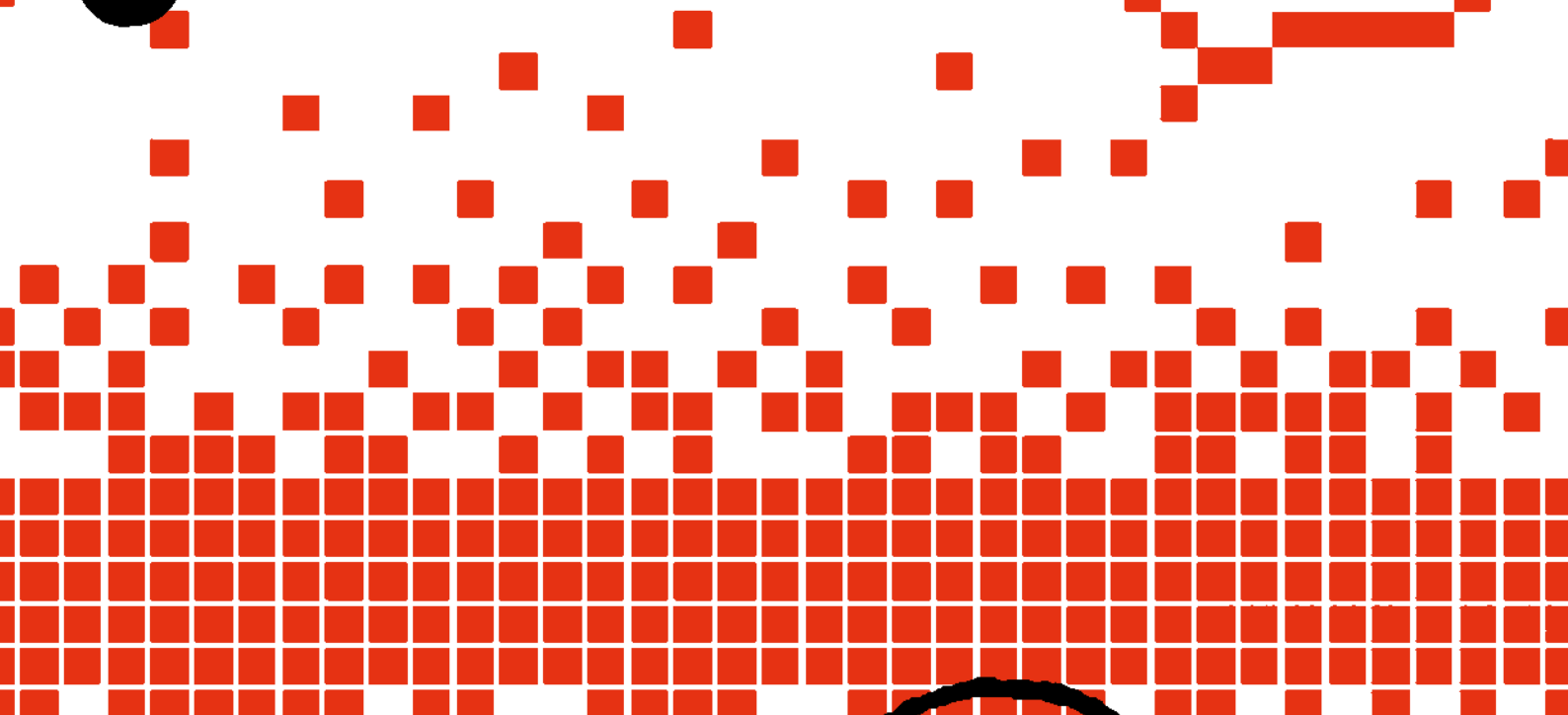

De unge ønsker indflydelse på de beslutninger, der handler om deres fremtid

Det er af afgørende betydning for en vellykket oplysningskampagne eller event, at de unges perspektiver indgår. Safer Internet Centre Denmark anerkender dette og oplever, at de unges engagement i aktiviteterne bidrager til at mindske den digitale kløft mellem deres og den voksne generation.

Gruppen af unge, der opfordres til at deltage i oplysningsaktiviteter og events, varierer i alder og sociale grupper. På den måde sikres en bred og relevant inddragelse for de enkelte aktiviteter. Desuden er der forskellige metoder til, hvordan de unge involveres i aktiviteterne. Det kan eksempelvis være som deltagere i en paneldebat, som interviewpersoner i medierne, gennem deltagelse i workshops eller som blogger på [digitaleunge.dk](http://digitaleunge.dk).

Fokus retter sig generelt mod at inddrage unge i beslutningsprocesser og at fremme ungdomsperspektivet i nationale og internationale internetstyringsprocesser. Derfor arbejdes der intensivt på, at danske unge kommer til orde i internationale fora såsom EURODIG, Internet Governance Forum og Safer Internet Forum. Safer Internet Centre Denmark koncentrerer sig om at være fortalere for, at ungdomsperspektivet sættes på dagsordenen på de forskellige fora, samt at danske unge deltager i debatten, hvor det er muligt.

Citater fra danske unge:

“Det, jeg vil opnå i Baku, er at få voksne til at forstå, hvad vi unge vil for internettets fremtid. Jeg kan ikke gøre så meget ved det, men måske kan jeg få nogle af beslutningstagerne til at lytte til mig.”

Sebastian 14 år  
(Nordic Youth Forum, EuroDIG, Stockholm, juni 2012).

”Jeg kan godt forstå, at vores forældre vil involvere sig i vores liv og bekymrer sig for os, men de skal lade være med at bekymre sig for meget, så det ødelægger vores liv på de sociale medier.”

Sally 15 år  
(Social Media Week, København, februar 2013).

#### Ungedeltagelse i 2012-14:

Nordic Youth Forum, EURODIG, Stockholm, 2012  
International IGF, Baku, 2012  
National IGF med debat mellem unge og voksne om perspektiver på privatliv og copyrights, København 2012  
Pan EU-Youth Panel, Safer Internet Forum, Bruxelles 2012  
Social Media Week om unge, privatliv og sociale medier med deltagelse af unge i paneldebat, København 2013  
National IGF, København 2013  
Kulturnatten workshop om sociale medier, Det Danske Filminstitut, København 2013

Pan EU-Youth Panel, Safer Internet Forum, Bruxelles 2013  
Crypto Party, København 2014  
Insafe/Inhope seminar, crypto party, Bratislava 2014  
International IGF, sessionen ”Privacy as Innovation”, Istanbul, 2014  
National IGF, sessionen ”Net Pletfjerner”, København 2014

Besøg de unges blog og læs meget mere om deres aktiviteter og produktioner:  
[www.medierod.wordpress.com](http://www.medierod.wordpress.com)

# EN ATTRAKTIV MEDSPILLER I HELE VERDEN

Safer Internet Centre Denmark sætter spot på børn og unges perspektiv på den globale scene

Safer Internet Centre Denmark indgår i en bred vifte af internationale aktiviteter, der strækker sig fra Nordisk netværk, udveksling af viden med de europæiske lande og bidrag til den globale debat, tiltag og vidensforummer. Disse aktiviteter udgør en vigtig del af Safer Internet Centre Denmarks vidensudveksling og er med til at positionere centret på den globale scene. Safer Internet Centre Denmark har flere gange gjort sig positivt bemærket, når det handler om metoder og tilgange til at understøtte en positiv kultur på nettet blandt børn og unge. En af årsagerne hertil er ganske simpelt, at Danmark er et af de lande i Europa, der placeres højest på listen, når det handler om udbredelsen og brugen af digitale medier blandt børn og unge. En anden årsag er, at Safer Internet Centre Denmark i det daglige arbejde tager afsæt i børnenes virkelighed, og hele tiden søger at balancere sikkerhed med en positiv tilgang til børn og unges brug af online medier. Netop denne kombination gør Safer Internet Centre Denmark til en attraktiv medspiller på internationalt plan.

## Sikker Internet Dag

Sikker Internet Dag er en årlig international kampagne, der fejres i mere end 100 lande verden over. Formålet er at sætte fokus på den positive og ansvarlige brug af internettet og nye online teknologier blandt børn og unge. Således gav 75 unge i 2012 deres bud på udfordringer og visioner i en digital tidsalder gennem en række workshops og efterfølgende paneldebat. I 2013 fejrede det danske center dagen med et spændende debatmøde med praktikere og organisationer om "Skolen på nettet" samt et væld af aktiviteter ugen ud i forbindelse med antimobbe-kampagnen, "Drop mobning nu!", i samarbejde med en række organisationer. Sikker Internet Dag 2014 satte fokus på, at det er et fællesanliggende at skabe et bedre internet. I den forbindelse inviterede Medierådet for Børn og Unge til debat om god spilkultur blandt børn og unge. Læs rapporten om god spilkultur på [www.medieraadet.dk](http://www.medieraadet.dk). Cyberhus var vært for en onlinedebat for unge om internettets potentialer, og Red Barnet satte fokus på et nyt modul om konflikthåndtering på [www.sikkerchat.dk](http://www.sikkerchat.dk).

## Fremtidens internet: europæiske og globale diskussioner

Fælles regler, lovgivning, normer og principper for internettets udvikling er et nøgleemne på den globale agenda. En række internationale events og forummer tager således i øjeblikket afsæt i denne diskussion, som det danske Safer Internet Center deltager aktivt i. På det verdensomspændende Internet Governance Forum (IGF) drøfter tusindvis af deltagere årligt de muligheder og udfordringer, som internettet stiller os overfor. Det samme gør europæiske deltagere ved det årlige europæiske forum EURODIG og danske deltagere ved det nationale Internet Governance Forum, Dansk IGF. Safer Internet Centre Denmark anerkender vigtigheden af en sådan diskussion – især blandt børn og unge, da det handler om deres rettigheder og ansvar i morgendagens digitale samfund. Af samme grund tager store dele af arbejdet i Safer Internet Centre Denmark afsæt i spørgsmål vedrørende 'Internet Governance', hvorfor centret også er stærkt involveret i alle nævnte fora både via aktiv deltagelse i fora som talere og moderatorer, samt organisering af sessioner. Vi har for eksempel organiseret sessioner med fokus på privacy og innovation med input fra ungepaneler ved de årlige Internet Governance Forummer, som er resulteret i det globale Global Privacy as Innovation Network.

## Fremtidens internet på dansk

Safer Internet Centre Denmark har siden 2009 været med til at organisere den danske version af Internet Governance Forum (Dansk IGF), som organiseres af Erhvervs- og Vækstministeriet i samarbejde med en række organisationer. For eksempel bidrog Safer Internet Centre Denmark til Dansk IGF i sensommeren 2014 med paneldebatten "Net pletfjerner", som satte spot på de digitale fodspor, vi efterlader os på nettet med et ungepanel og premieren på filmen "Ctrl over dine Digital Fodspor".

### **Et nordisk netværk: Nordisk Youth IGF**

De nordiske lande har mange ting til fælles. Dette ikke mindst når det handler om vores forståelse af børnekultur og børns rettigheder i samfundet. Derfor indgår Medierådet for Børn og Unge i et nordisk netværk, der udgøres af et udvalg af nationale repræsentanter fra organisationer, der beskæftiger sig med børn og unges brug af online medier. Organisationerne i netværket tæller, udover Medierådet for Børn og Unge, Statens Medieråd fra Sverige, Medietilsynet fra Norge, Kommunikationsstyrelsen fra Finland og den nationale forældreorganisation – Heimili og Skoli – fra Island.

I 2012 resulterede dette samarbejde blandt andet i det nordiske Youth IGF, hvor unge fra fem nordiske lande diskuterede og formulerede internettets mange muligheder og udfordringer ved en ungdoms pre-konference til det europæiske IGF EURODIG samt ved selve EURODIG under panelsessioner og workshops. Resultaterne fra det nordiske Youth IGF blev

herudover bragt til orde på den globale bane af unge fra de fem nordiske lande, som deltog i det globale Internet Governance Forum, der fandt sted i Azerbaidjan i efteråret 2012. Her delte de blandt andet deres erfaringer ved en workshop, som de selv havde udviklet.

### **Safer Internet Forum**

Safer Internet Forum er EU Kommissionens eget initiativ under Safer Internet Programmet. Forummet er en årlig tilbagevendende begivenhed, der sætter spot på børn og unges brug af de digitale medier. Her mødes repræsentanter fra industrien, lovgivende institutioner, børnerettighedsorganisationer, forskningen samt andre interessenter for at debattere aktuelle problematikker og mulige løsninger. Safer Internet Centre Denmark deltager aktivt i forberedelsen af dette forum.

Sikker Internet Dag er blevet fejret siden 2004. Dagen organiseres af Insafe og er støttet af EU's Safer Internet Program. Læs mere om dagen på [www.sikkerinternetdag.dk](http://www.sikkerinternetdag.dk) eller besøg det internationale site og få et overblik over deltagerlande og aktiviteter <http://www.saferinternetday.org>.

Safer Internet Center Denmark er del af de europæiske netværk Insafe og INHOPE. Insafe er et europæisk netværk af Awareness Centre og rådgivningslinjer (helplines), der har til formål at fremme børn og unges sikre og ansvarlige brug af internettet og mobile enheder. INHOPE er et europæisk netværk, som består af hotlines til rapportering af online indhold med misbrug af børn.

Verdenstopmødet om informations-samfundet (WSIS) udgjorde en række FN-sponsorerede konferencer om information, kommunikation og det generelle informations-samfund, der fandt sted i 2003 i Genève og i 2005 i Tunis. Som resultat heraf blev "Tunis Agendaen for Informations-samfundet" etableret. Dette var en konsensuserklæring, der blandt andet opfordrede til oprettelsen af Internet Governance Forum samt en "multistakeholder" tilgang til reguleringen af internettet.

Læs mere på IGF's egen hjemmeside: [www.intgovforum.org](http://www.intgovforum.org) og ITUs hjemmeside: <http://www.itu.int/wsis/index.html>

# FINAL PUBLIC REPORT

## MAY 2012-OCTOBER 2014

### Children and young people's wellbeing is a common concern for society

Child and youth culture has moved along with the development of technologies. Digital platforms have emerged, and today children and young people's media culture is about more than just entertainment. Childhood and youth life is all about friendships, conflicts, dreams for the future, love and bullying and is experienced not only in the real physical world, but also through social media and online games. In 2014 children and young people are participants rather than observers in a media culture where children as young as 3 years old have their online debut. This poses new challenges for day-care centres, schools, parents and children themselves. Children and young people's digital wellbeing is a common concern for society. It is not only the responsibility of parents, school or youth club and not only children's responsibility. Safer Internet Centre Denmark is an EU-funded partnership that supports children and young people's digital competences and wellbeing.

#### Safer Internet Centre Denmark

Safer Internet Centre Denmark consists of three well established and experienced organizations. The Media Council for Children and Young People is appointed as the Awareness Centre with the main task to inform and educate on a safe and positive use of online technologies. Save the Children Denmark upholds the task as a hotline where anyone can report online child pornography. Centre for Digital Youth Care is the helpline as they offer online counselling to all children and young people in Denmark. As a knowledge hub and mediator of the newest developments within the area of children and young people's use of online technologies, the Safer Internet Centre Denmark has established a broad collaboration with representatives from academic institutions, industry, governmental bodies and law enforcement.

The collaboration with national stakeholders is an important resource and knowledge base for the Safer Internet Centre Denmark, just as the centre plays an important role in the organizational and political landscape of children and young people's use of online technologies in Denmark.

#### Digital media at home

Danish children are getting younger and younger when they have their debut on the Internet and digital technologies. Very quickly, the children know how they can make use of the digital opportunities, and they move curiously and easily between multiple online platforms and social contexts on computer, tablet and smartphone. Parents can feel left behind by the children's skilful use of digital media. Therefore, parents may be uncertain about how to support children's development of digital competences and how to contribute to safe online activities for their children. To meet the growing demand among parents for guidance about their children's first mobile phone, the Media Council for Children and Youth in cooperation with the Telecom Industry Association and the telecommunication companies 3, TDC, Telenor and Telia created a mobile guide for parents of 9-12 year olds. The guide provides general information about children's use and usage of mobile phones and smartphones as well as information on children's online activities.

Children experiencing social media as a game - and to them games are social media. This became clear when the Media Council for Children and Youth in cooperation with DR Media Children and DR Media Research conducted a qualitative study among 7-12 year olds and their parents. The children use games as social media to communicate with their network. Since several games are available only through social media, gradually the children create profiles to access the games, despite the fact that they are below the applicable age limit of 13 years. In collaboration with Children's Welfare, the Safer Internet Centre has published a guide on social media with information about what to be aware of, if they choose to let their child have a profile on Facebook before the age of 13 years.

#### In the class room

School has always been a framework for long life learning, and with the introduction of digital media into society, this framework also encompasses digital skills and education. Today's schools needs to be equipped with the adequate tools and knowledge to deal with the network generation's needs. With the

---

initiative Digital Dialogue, the partners of the Safer Internet Centre aim to inspire, inform and debate the digital dilemmas encountered when using digital media in the schools. The initiative has been prepared throughout 2012 by collecting experiences from professionals all over Denmark. On Safer Internet Day 2013 we addressed the dilemmas, which teachers and educators might face when keeping up with young people's social lives online, with a debate event with key practitioners and organizational representative from the educational environment. The workshop resulted in a toolkit, "Digital Dialogue in Schools", with inspirational material for teachers and educators to engage in dialogue with young people and their parents, principals and colleagues about the many challenges and opportunities that social media offers. At the beginning of the school year 2014, a number of recommendations concerning the use of social media in the school were published in collaboration with the national Council for Children.

The conference series and book publication "Digital Wellbeing" is aimed at providing educators, social workers and carers with knowledge and tools about young people's use of digital media. Four conferences with the title "Digital Wellbeing" were held. They consisted of presentations by experts about children and digital media as well as practical workshops with themes such as digital bullying, digital counselling, and practical guidance to Facebook etc. In relation to the conferences, the book "Digital Wellbeing – an anthology about children and young people's online life" with articles from experts and organizations was published.

The Awareness Centre has since 2006 collaborated with The Danish IT Centre for Education (STIL) under the Ministry of Children and Education on developing the web ethics and IT security section [www.emu.dk](http://www.emu.dk) of the EMU portal (the key online contact place for all daycare centers and primary, secondary and upper secondary schools in Denmark). The collaboration has evolved into the most comprehensive website with safer internet and media literacy material and information for educators and parents in Denmark.

### **Teens, human rights and the internet**

The think tank Digital Youth aims to inspire an informed debate about young people's digital social lives with a specific emphasis on aspects of privacy. In cooperation with the Institute of Human Rights, the Consumers Council, the main national public service TV channel DR and Digital Identity, the Awareness Centre has launched the network Digital Youth in 2013. To ground the initial debate, a representative survey among parents and teens about their use of social media and their handling of and perceptions of privacy online was launched. This was followed up by 11 focus group interviews with young people all over Denmark. Several public events have come out of the network widely covered in the Danish media. For example, in spring 2014 Digital Youth hosted two crypto parties where some of the leading Danish technical experts inspired over 200 students and teachers to nurture their online image and privacy on the Internet. On Digital Youth's website [digitaleunge.dk](http://digitaleunge.dk) one can find 70 posts with descriptions of and links to national and international research material informative articles, teaching material and guides, all with a focus on human rights on the Internet and youth.

### **The helpline and the hotline**

Centre for Digital Youth Care has many years of experience with online counselling for children and young people through the helpline, Cyberhus. Since 2004 they have responded on questions and worries from young people in regards to online matters as well as other issues related to youth life, and since 2009 the organization has served as the helpline of Safer Internet Centre Denmark. For the past 10 years the organization has made presentations on web and mobile ethics for more than 10,000 students in Danish schools, and annually conducts about 4,000 digital counselling sessions for vulnerable children and young people. Children and young people's digital wellbeing is the core of the Centre for Digital Youth Care's work, and therefore the organization contributed to the dissemination of knowledge on the subject by publishing the book "Digital Wellbeing – in the work with vulnerable children and young people". The experience of Cyberhus shows

that youth-to-youth counseling is becoming more and more common. Problem is that young people do not always have the necessary knowledge to help and support each other. The Cyberhus focuses on how young people can benefit from each other's experiences and help each other through youth-to-youth-counseling. This takes place in a pedagogical context with trained counselors to help guiding the discussions and to ensure that young people receive the guidance they need.

The Hotline, Save the Children Denmark, has been in service for more than 14 years. Here everyone can report online child pornography. The work is carried out in close cooperation with the Danish National Police, the major internet service providers and INHOPE. During the project period, Save the Children received 7110 reports from the public and forwarded 1848 illegal web addresses to the National Police or to hotlines in other countries. The hotline also fights against online child sexual abuse by building capacity and raising awareness. In 2013, Save the Children and the Clinic of Sexology at the National Hospital launched a campaign providing information for adults, who are sexually interested in children. In 2014, Save the Children Denmark launched the report "Images in the Grey Area" analyzing hotline data about legal images exposing children sexually. Another campaign was launched in 2014 targeting human resource managers in the local municipalities with best practice procedures for tackling child sexual abuse of their servers.

### **Youth participation**

The Safer Internet Centre Denmark recognizes the fact that the children's perspectives are of key importance to a successful awareness raising campaign. A smaller permanent group of young people regularly participate in the centre's activities and keep in contact via a closed Facebook group. The method of including youth in awareness raising activities has varied throughout the project period and thus the group of young people invited to participate in activities also have varied in order to secure broader and relevant participation of age and social groups. During the project period focus has been directed generally on youth participation in policy making processes

and promoting the youth perspective in national and international internet governance processes. Particularly effort has been placed on bringing forth the opinions of the youth to international forums such as EURODIG, the Internet Governance Forum and Safer Internet Forum. Efforts have been concentrated on advocating the youth perspective both in the agenda setting of the forums as well as actual participation of Danish youth representatives where possible.

### **International activities**

Safer Internet Day is an annual international campaign that more than 100 countries worldwide celebrate. The aim is to focus on the positive and responsible use of the Internet and new online technologies among children and adolescents. Thus in 2012, 75 young people provided their views on challenges and visions in a digital age through a series of workshops and a panel discussion. In 2013, the Danish Centre celebrated the day with an exciting debate meeting with practitioners and organizations on the topic "School on the Web" and numerous activities throughout the week in connection with the anti-bullying campaign, "Drop bullying now!" in cooperation with various organizations. Safer Internet Day 2014 highlighted shared responsibility in creating a better Internet. The Awareness Centre held a debate meeting on positive game culture among children and adolescents. The Helpline hosted an online debate for young people on opportunities of the Internet, and the Hotline launched a new online module on conflict management.

Common rules, legislation, standards and principles for the development of the Internet are a key issue on the global agenda. A number of international events and forums are based on this discussion, in which the Danish Safer Internet Centre is actively involved. At the global Internet Governance Forum (IGF) thousands of participants annually discuss the opportunities and challenges that the Internet confronts us. The same subject is discussed by European participants at the annual European Forum Eurodig and Danish participants at the National Internet Governance Forum, Danish IGF. Safer Internet Centre Denmark recognizes



---

the importance of such a discussion - especially among children and young people since it is about their rights and responsibilities in tomorrow's digital society. For the same reason much of the work of the Safer Internet Centre Denmark is based on issues regarding 'Internet Governance', which is why the Safer Internet Centre Denmark is strongly involved in all fora, both through active participation in forums such as speakers and moderators, and organizing sessions. For example, we organized sessions focused on privacy and innovation with input from youth panels at the annual Internet Governance Forums, which resulted in the global Privacy as Innovation Network.

Since 2009, Safer Internet Centre Denmark has contributed to the organization of the Danish version of the Internet Governance Forum (IGF Danish), which is organized by the Ministry of Business and Growth in collaboration with various organizations. In late summer 2014, Safer Internet Centre Denmark contributed to Danish IGF with a session, "Net Pletfjerner", which put the spotlight on the digital footprints we leave behind us on the Internet. A youth panel was represented in the discussion after the premiere of the film "Ctrl over your Digital Footprints".

Safer Internet Forum is an annual event that highlights children and young people's use of digital media. Here, industry representatives, legislative institutions, children's rights organizations, research and other stakeholders meet to discuss the current problems and possible solutions. Safer Internet Centre Denmark participates actively in the preparation of these forums held annually in autumn.



Denne årsrapport er udarbejdet af Safer Internet Centre Denmark som består af Medierådet for Børn og Unge, Red Barnet og Center for Digital Pædagogik. Medierådet har som Videncenter og koordinator for Safer Internet Centre Denmark forestået den endelige redigering af rapporten.

**Udgivet af**  
Medierådet for Børn og Unge

**Design og illustration**  
Rasmus Koch Studio

**Trykt hos**  
Rosendahls-Schultz Grafisk a/s

**Oplag**  
300 eks.

**Kontakt**  
Medierådet for Børn og Unge

Claus Hjorth, Kontorchef  
Tlf: 22615381  
Email: [clausnh@dfi.dk](mailto:clausnh@dfi.dk)

Gry Hasselbalch, Projektleder  
Tlf: 33743602  
Email: [gryh@dfi.dk](mailto:gryh@dfi.dk)

Lisbeth Brunebjerg Holmegaard, Projektleder  
Tlf: 33743607  
Email: [lisbethh@dfi.dk](mailto:lisbethh@dfi.dk)

**Se mere:**  
Safer Internet Centre Denmark: [www.sikkertinternet.dk](http://www.sikkertinternet.dk)  
Red Barnets hotline: [www.redbarnet.dk](http://www.redbarnet.dk)  
Center for Digital Pædagogiks helpline: [www.cyberhus.dk](http://www.cyberhus.dk)  
Medierådet for Børn og Unges videncenter: [www.medieraadet.dk](http://www.medieraadet.dk)  
Medierøddernes blog: [www.medierod.wordpress.com](http://www.medierod.wordpress.com)  
Medierådets youtube kanal: [www.youtube.com/user/medieraadet](http://www.youtube.com/user/medieraadet)  
Insafe: [www.insafe.org](http://www.insafe.org)  
Inhope: [www.inhope.org](http://www.inhope.org)

## MEDIERÅDET FOR BØRN & UNGE

 **Center for Digital Pædagogik**  
Socialt arbejde i nye medier

 **Red Barnet**  
Save the Children Denmark

### Om organisationerne

I henhold til Filmloven vejleder Medierådet om egnetheden af film mv. for børn og unge på forskellige alderstrin. Samtidig fungerer Medierådet som videncenter for børn og unges brug af digitale medier, herunder navnlig online medierne og computerspil. Desuden har Medierådet til opgave at informere og vejlede om computerspils egnethed mv. i forhold til forskellige aldersgrupper. Endelig rådgiver Medierådet kulturministeren, kulturministeriet og andre offentlige myndigheder i spørgsmål om films egnethed og børn og unges benyttelse af film- og medier.

Center for Digital Pædagogik (CfDP) er forankret i landsorganisationen KFUMs Sociale Arbejde der arbejder med udsatte børn og unge på opholdssteder, væresteder og døgninstitutioner i hele landet. CfDPs formål er at producere og formidle viden om socialt arbejde via digitale medier. CfDP beskæftiger sig med online tendenser, nyskabende brug af medier og digital pædagogik, kommunikation og rådgivning på børne- og ungdomsområdet. Organisationen har 10 års erfaring med at møde, inddrage og rådgive børn og unge online, og har lavet oplæg om web- og mobiletik for mere end 10.000 elever i de danske folkeskoler samt gennemfører årligt ca. 4.000 digitale rådgivningssessioner for udsatte børn og unge.

Red Barnet er en del af Save the Children – verdens største uafhængige børnerettighedsorganisation. Red Barnet kæmper for børns rettigheder og arbejder for at skabe trygge rammer for alle børn, uanset hvor i verden, de vokser op. I Danmark bekæmper Red Barnet seksuelle overgreb, vold og mobning og støtter udsatte børn med blandt andet ferielejre og ophold hos venskabsfamilier. Fokus for Red Barnets internationale arbejde er at yde nødhjælp, sikre uddannelse under krig og katastrofer og forhindre skadeligt børnearbejde og fattigdom. Både herhjemme og ude i verden husker vi beslutningstagere, myndigheder og andre voksne, der arbejder med børn, på, at de skal respektere børns rettigheder. Red Barnet er en demokratisk organisation med opbakning fra omtrent 1.000 frivillige, der er organiseret i 61 lokalforeninger. Organisationen har knapt 18.000 medlemmer, faste bidragydere og faddere.

